

Le Canard *branchu*..... del'Amicale Epatente... ... des Joyeux-Jeunes Retraités

N° 13 – 24 Décembre 2009

ngày Quý Mão, tháng Bính Tý (tháng Một), năm Kỷ Sửu

Le mot du Rédacteur

Chères terriennes et chers terriens

Joie, Santé et Paix pour la fête de la Nativité

Chúc mừng Giáng Sinh	<i>Fröhliche Weihnachten</i>
Felix Dies Nativitatis	Heughliche Winachten
<i>Merry Xmas</i>	<i>Joyeux Noel</i>
<i>Feliz Navidad</i>	<i>Buon Natale</i>
Vrolijk Kerstmis	<i>Kellemes karacsanyi unnepeket</i>
God Jul	Natale hilare
圣诞节 2009 快乐	

Joyusement vôtre !
Golden_Mountain et Scribouillard



Dernière blague ----- Last joke

Nguyện ước Giáng Sinh

Một ngày trước lễ Giáng Sinh, cậu bé Simon 9 tuổi đọc kinh cầu nguyện như thường lệ.

Thình lình, cậu ta hét tướng lên :

- Đức Chúa Trời yêu quý, nhân dịp Giáng Sinh năm nay, xin ngài hãy tặng cho con một chiếc xe đạp và một cuốn sách viết về người da đỏ.

Mẹ cậu bé hỏi:

- Simon, tại sao con lại la hét như thế? Chúa đâu có điếc?
- Đức Chúa Trời thì không điếc mẹ ạ! - Cậu trả lời. - Nhưng ông ngoại đang ngồi bên cạnh đây thì có.

Dernière blague ----- Last joke

Notre père qui est au bureau

Que le travail soit léger,
Que les patrons partent en vacances,
Que notre volonté soit faite
Au bureau comme à la maison.

Donne-nous aujourd'hui un jour de congé
une semaine de récupération
et un mois de réflexion.

Pardonne-nous nos absences
Comme nous pardonnons aussi
A ceux qui nous font travailler.

Ne nous soumetts pas aux observations,
Aux baisses de salaire,
Aux embargos et aux heures supplémentaires.

Mais délivre-nous de cet enfer
Car c'est à toi qu'appartient le pouvoir
d'augmenter notre salaire et nos jours de congé,
tout en diminuant notre travail.

AMEN

He laid her on the table so white and clean and bare.
His forehead wet with beads of sweat,
he rubbed her here and there.
He touched her neck and felt her breast
then drooling felt her thigh.
The slit was wet and all was set, he gave a joyous cry.
The hole was wide, he looked inside, all was dark and murky.
He rubbed his hands and stretched his arms,
Then stuffed the Christmas turkey!

May I be the first to wish you and your dirty little mind
a **very MERRY xmas!**

Le canard branchu

le plus beau des canards du Québec



Le canard branchu est une des espèces de canards les plus fascinantes, car son plumage est composé de couleurs multiples et vives. C'est un oiseau qui reste près de l'eau.

Il a sur la tête une huppe longue et pointue de couleur vert bouteille traversée par une ligne blanche. Son bec est rouge, blanc, noir et jaune. Sur la face et le cou, il a une ligne blanche en forme de U. Sa poitrine est bourgogne ainsi que ses flancs, mais sur la poitrine il a de petites taches blanches. Son dos est bleu tirant sur le vert, et ses côtés sont jaunes ocré.

La femelle n'est pas aussi colorée que le mâle. Sa tête et sa huppe sont grises. Son menton est blanc, son corps est brun avec des rayures blanches sur les côtés. Le contour de l'oeil est blanc et a l'apparence d'une larme.

Le canard branchu fréquente les étangs, les rivières, les marais et aussi les forêts inondées.

Le nid est construit par la femelle dans le trou d'un arbre. Il est fait de bois ou de copeaux et il est recouvert de duvet.

Après l'accouplement, la femelle pond une douzaine d'oeufs et ne commence à couvrir qu'à partir du dernier oeuf pondu. Elle couvrera ses oeufs pendant un peu moins de quarante jours.

Les petits canards suivront leur mère à l'eau environ vingt-quatre heures après leur naissance. Ils pourront voler après quelques mois.

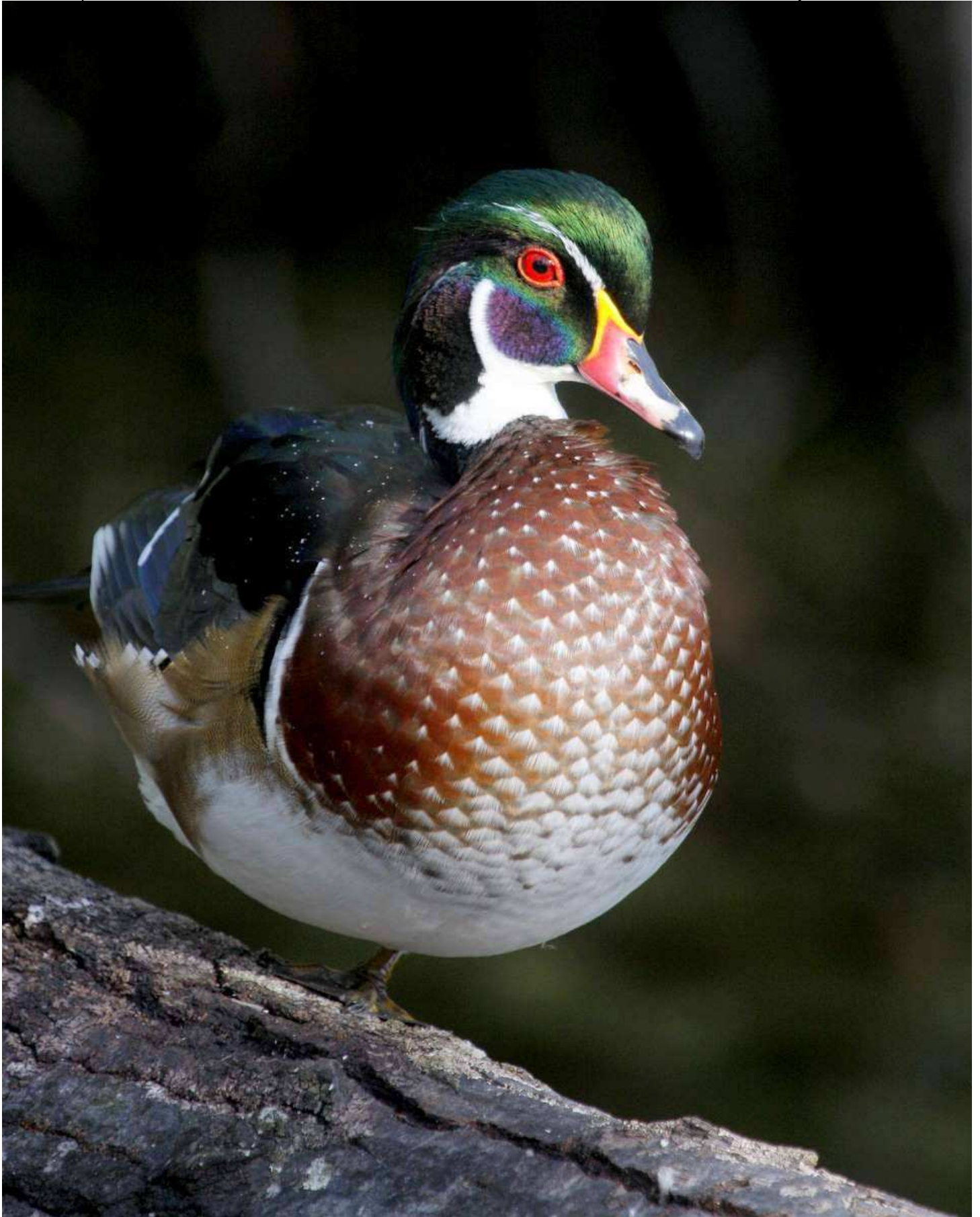

Au Québec, il existe six espèces de canards arboricoles, c'est-à-dire des canards qui construisent
Le Canard épilé de l'Amicale Epatente des Joyeux-Jeunes Retraités

Amicale Epatente des ...

leur nid dans les arbres. Ces espèces sont le canard branchu, le garrot à œil d'or, le harle couronné, le grand harle, le garrot d'Islande et le petit garrot. Les canards arboricoles doivent trouver, au moment de leur nidification, un arbre d'au moins trente centimètres de diamètre possédant une cavité naturelle d'environ dix centimètres, le plus souvent laissée par une vieille branche tombée ou creusée par le grand pic.

... Joyeux-Jeunes Retraités



Harle couronné
Lophodytes cucullatus

© René Lortie 2006



Harle couronné



Grand harle

Garrot d'Islande Barrow's Goldeneye

→



Garrot à œil d'or
Bucephala clangula



© Régis Poulet
www.oiseaux.net



© Didier Collin - www.oiseaux.net

**petit garrot****Garrots à oeil d'or**

Lorsque les œufs sont éclos, la femelle sort du nid, vérifie l'absence de prédateurs, puis invite sa jeune progéniture à quitter le nid. Il lui faut parfois insister beaucoup pour convaincre les jeunes canetons de plonger dans le vide, et ce, d'une hauteur qui peut parfois atteindre dix mètres. La mère guide ensuite ses canetons vers un site propice à l'élevage et à l'alimentation.

Le grand Harle ou grand Bec-scie s'alimente de poissons, d'insectes, de crustacés, de mollusques et d'amphibiens qu'il trouve près des lacs et des rivières d'eau douce. Observé dans le sud du Québec et dans les Maritimes, il hiverne dans les mêmes régions, là où les plans d'eau sont libres de glace. Excellent plongeur, il est réputé également pour la vitesse de son vol. Le grand Harle a une longueur de 53 à 69 cm.

Our very best wishes for a Merry Christmas and a Happy and Successful New Year 2010.



**Bonnes Fêtes à Vous &
à Vos proches ...!
Et à Très Très Bientôt !
Grosses Bises à toutes et
tous !**



Des coincoins pour vous

...

Carpe diem

Un article de Wikipédia, l'encyclopédie libre.



La maxime *carpe diem* est fréquente sur les [cadrans solaires](#). *Carpe diem (quam minimum credula postero)* est une [locution latine](#) extraite d'un poème de [Horace](#) qui est habituellement traduite par « Cueille le jour présent, en te fiant le moins possible au lendemain ».

Littéralement, cette phrase signifie « Cueille le jour présent et sois le moins confiant possible en l'avenir ». Elle est tirée de [vers latins](#) du [poète Horace](#), intéressé par l'[épicurisme](#) et le [Stoïcisme](#) (dans ses *Odes*, I, 11, 8 « À Leuconoé »). Elle résume le poème qui le précède et dans lequel Horace cherche à persuader Leuconoé de profiter du moment présent et d'en tirer tous les bénéfices, sans s'inquiéter ni du jour ni de l'heure de sa mort.

Rendu célèbre auprès du grand public depuis l'[Antiquité](#), l'extrait *Carpe diem* fait l'objet d'une mauvaise interprétation : traduit par « Profite du jour présent » (alors que les deux mots signifient « cueille le jour »), et compris comme une incitation à l'[hédonisme](#) le plus fort, peut-être le plus aveugle, il perd tout rapport avec le texte original, qui au contraire, incite à bien savourer le présent (sans toutefois récuser toute discipline de vie) dans l'idée que le futur est incertain et que tout est appelé à disparaître.

C'est donc un hédonisme d'[ascèse](#), une recherche de plaisir ordonnée, raisonnée, qui doit éviter tout déplaisir et toute suprématie du plaisir. C'est un hédonisme *a minima* : c'est un [épicurisme](#) (Horace faisait partie de ces épicuriens de l'ère romaine).

YOUR AGE BY CHOCOLATE MATH



Don't tell me your age; you'd probably lie anyway-...

... but the Hershey Man will know!



1. First of all, pick the number of times a week that you would like to have chocolate (more than once but less than 10)

Amicale Epatente des ...



... Joyeux-Jeunes Retraités



2. Multiply this number by 2 (just to be bold)



3. Add 5

4. Multiply it by 50



5. If you have already had your birthday this year add 1759 ..
If you haven't, add 1758.



The next two numbers are.....

6.. Now subtract the four digit year that you were born.



YOUR AGE! (Oh YES, it is!!!!)

7 - You should have a three digit number
The first digit of this was your original number (i.e., how many times you want to have chocolate each week).



THIS IS THE ONLY YEAR (2009) IT WILL EVER WORK, SO SPREAD IT AROUND WHILE IT LASTS.

Le « libre » coin

Đạo Phật Ngày Nay

Ý NGHĨA NHÂN BẢN CỦA LỄ VU LAN

Đỗ Công Định

Trong tâm thức mỗi người dân Việt Nam lễ Vu Lan (nhằm ngày 15/7 âm lịch) từ lâu đã thành một ngày trọng đại, không thể thiếu được trong hệ thống các hoạt động văn hoá tâm linh nói chung, văn hoá Phật giáo nói riêng. Chính vì vậy, trong bài viết này người viết xin được lần lượt đi vào giải quyết hai vấn đề đó là: *Nguồn gốc và nghĩa giáo dục của lễ Vu Lan.*

1. Nguồn gốc của lễ Vu Lan.

Vu Lan hay Vu Lan bồn có nguồn gốc từ chữ phạn Ullambana, dịch sang tiếng Hán ngữ là Giải đảo huyền, tức là gỡ khỏi nạn treo ngược-theo nghĩa tiếng Việt. Mà hiểu rộng ra là nhờ vào sự thành tâm chú nguyện của Thập phương chư Tăng mà chúng ta có thể cứu được cha mẹ, tổ tiên thoát khỏi cảnh tội đồ, cầu nguyện cho chúng sinh được siêu thoát, khỏi vòng sinh tử luân hồi.

Theo Phật thoại: Tôn giả Mục Kiền Liên là một trong số ít đệ tử xuất chúng của Đức Phật. Ngài có quyền pháp vô biên, nhưng không vì thế mà Ngài quên đi nghĩa vụ của một người con đối với cha mẹ. Một lần, dùng tuệ nhãn quan sát khắp "bốn phương tám hướng" Tôn giả Mục Kiền Liên thấy mẹ mình (là bà Thanh Đề) đang chịu cảnh tội đồ trong ngục A tỳ, thân thể gầy héo, xanh xao, chỉ còn da bọc xương, khổ đau khôn xiết. Dù biết đó là do kết quả của thói tham lam, độc ác, sự dối trá từ thuở sinh thời mẹ đã gây nên, nhưng Ngài vẫn không khỏi thương xót. Dùng pháp thuật của mình, Tôn giả Mục Kiền Liên mang cơm dâng lên mẹ. Nhưng, do nghiệp quá lớn nên bát cơm bà Thanh Đề cầm trên tay bỗng hoá thành than đỏ. Chứng kiến cảnh tượng ấy, Ngài rất đau lòng, về bạch lại với Phật, mong Đức Phật cứu vớt để linh hồn mẹ mình được siêu thoát. Cảm động trước tấm lòng hiếu nghĩa của Tôn giả Mục Kiền Liên, Đức Phật đã chỉ cách để Ngài có thể cứu vớt được mẹ ra khỏi cảnh đọa đày. Đức Phật nói: "Ông tuy quyền phép vô biên, lại hiếu thảo hơn người, tấm lòng của ông làm cảm động cả trời đất nhưng tội ác của mẹ ông quá nặng, một mình ông không thể cứu được mẹ. Đến ngày rằm tháng bảy, Chư Phật hoan hỉ, Chư Tăng tụ tứ, hãy sửa soạn lễ vật cúng Dàng, thành tâm thỉnh cầu Chư Tăng chú nguyện thì mẹ ông mới có thể siêu thoát được".

Theo lời Phật dạy, nhằm ngày Rằm tháng Bảy, Tôn giả Mục Kiền Liên lập bồn Vu Lan (chậu đựng đồ lễ cúng dàng), thỉnh mời Chư Tăng đến chú nguyện. Nhờ đó bà Thanh Đề mới được siêu thoát. Các vong linh khác cũng nhờ phúc lành của Chư Tăng mà được siêu thoát. Noi gương hiếu đễ của Tôn giả Mục Kiền Liên, hàng năm, cứ đến ngày Rằm tháng Bảy các tín đồ, Phật tử khắp nơi lại tung bừng tổ chức ngày lễ Vu Lan với tín tâm cầu cha mẹ, ông bà, tổ tiên mình sẽ được thoát khỏi tội đồ.

2. Ý nghĩa giáo dục

Ngày lễ Vu Lan là dịp "nhắc nhở" các thế hệ con cháu chúng ta nhớ tới công ơn dưỡng dục sinh thành của cha mẹ, ông bà, tổ tiên cũng như những đóng góp to lớn của các anh hùng dân tộc, những người có công với đất nước. Đồng thời giúp chúng ta tiếp cận được những ý nghĩa giáo dục đầy nhân bản của văn hoá Phật giáo đó là "Từ, bi, hỷ, xả", "vô ngã, vị tha", "uống nước nhớ nguồn", "ăn quả nhớ người trồng cây"...

Không riêng gì với mỗi Phật tử chúng ta, lễ Vu Lan mở ra cả một mùa báo ân, báo hiếu. Báo hiếu ở đây là báo hiếu đối với cha mẹ, không chỉ ở kiếp này mà còn ở nhiều kiếp khác, bởi Phật giáo luôn nhìn nhận con người trong mối tương quan nhân quả, trong vòng nghiệp hão luân hồi. Và cũng chính vì nhìn nhận dưới góc độ đó mà hết thầy mọi chúng sinh trong xã hội đều có mối quan hệ với nhau. Điều này dẫn đến việc chúng ta phải mở rộng phạm vi báo hiếu ra tất cả chúng sinh. "Phổ độ chúng sinh", "cứu nhân, độ thế", "xả tội vong nhân" nhờ vậy mà được hình thành. Mà như tác giả Vi Phương Anh đã nhận định thì: "... người Việt cử hành lễ Vu Lan nhằm giải tội cho người chết, cầu phúc cho người sống. Điều đặc biệt đáng chú ý là ngoài việc cầu siêu cho gia tiên, người Việt còn có lễ cầu siêu cho các cô hồn, u hồn của người khi tại thế đã thất cơ lỡ vận, phiêu bạt bơ vơ, không nơi nương tựa và chịu nhiều oan trái trong xã hội... bằng việc đọc bài văn tế cô hồn trong khi hành lễ. Vậy là tục cúng các cô hồn của người Việt đã giao hoà với tinh thần cứu khổ cứu nạn, cứu nhân, độ thế của nhà Phật làm cho lễ Vu Lan thêm phần phong phú và sống động"(1). Thật đúng là:

Tiết đầu thu lập đàn giải thoát
Nước tịnh bình rưới hạt dương chi
Muốn nhờ Đức Phật từ bi
Giải oan cứu độ, hồn về Tây phương.

Và

Ai ơi lạy Phật làm lòng

Tự nhiên siêu thoát khỏi trong luân hồi
Đàn chần té đây lờ Phật giáo
Của có chi bát cháo nén hương
Gọi là manh áo thoi vàng

Giúp cho làm của ăn đàng thẳng thiên (2)

Báo hiếu là sự biểu hiện phẩm hạnh đạo đức của mỗi con người chúng ta. Trong xã hội, luôn luôn tồn tại hai hoạt động mang ý nghĩa dường như trái ngược nhau song lại gắn bó chặt chẽ với nhau đó là làm ơn (ân) và trả (báo) ơn (ân). Người xưa đã dạy: "Có hai điều dứt khoát phải làm, một là phải quên đi khi mình giúp đỡ người khác, hai là phải ghi nhớ, phải trả ơn khi người khác giúp mình". Hành động làm ơn và trả ơn là không thể thiếu được trong bất cứ xã hội nào bởi trong cuộc sống con người đâu có tồn tại một cách độc lập, mà họ luôn tồn tại trong mối tương quan, trong sự gắn kết giữa các cá nhân với các chủ thể khác. Mác từng nói: "Con người là tổng hoà các mối quan hệ xã hội", do đó, con người nếu đã hiểu nghĩa với cha mẹ, họ hàng thì không thể không yêu quý quốc gia; thầy cô, bè bạn; và mở rộng ra là với toàn thể chúng sinh, đồng bào. Cùng với báo ân cha mẹ, ba điều này hợp thành khái niệm: "Tứ ân" trong Phật giáo. Đó chính là:

-Ơn cha mẹ: là ơn sinh thành dưỡng dục.

-Ơn thầy cô: là ơn dạy dỗ những kiến thức, những điều hay, lẽ phải.

-Ơn quốc gia xã hội: là ơn đảm bảo, giữ gìn môi trường sống hoà bình, ổn định.

-Ơn chúng sinh, đồng bào: là ơn những người đã sản xuất ra của cải vật chất để cho chúng ta tồn tại, phát triển.

Không ai có thể nói rằng trong bốn ân này, anh ta chỉ chịu ân này còn ân khác thì không. Như trên đã trình bày, con người luôn tồn tại trong mối tương quan với các cá nhân khác, là tổng hoà của nhiều mối quan hệ nên nhất thiết phải chịu cả bốn ân này. Tuy nhiên, trong khuôn khổ một bài viết ngắn, không cho phép có thể đi vào phân tích cả bốn ân này, nên, người viết chỉ tập trung vào chữ hiếu trong trường hợp đầu tức là hiếu với cha mẹ, ba trường hợp còn lại sẽ đề cập tới khi có điều kiện.

Đạo Phật là đạo hiếu, lấy tình thương yêu con người (và cả muôn loài) làm đầu. Tình thương này bắt nguồn từ tình thương cha mẹ, sau đó mới mở rộng ra thành tình người, tình nhân loại. Chính vì vậy, trong các kinh điển của mình Đức Phật dạy về đạo hiếu nhiều không kể xiết. Nào đời nay đã có hiếu. Nào kiếp trước cũng đã có hiếu. Nào hiếu về cung dưỡng cha mẹ. Nào hiếu về độ siêu cho cha mẹ... Do đó, muốn tu theo Phật giáo phải lấy chữ hiếu làm đầu bởi vì kinh Phật đã dạy: "Phụng thờ cha mẹ là phụng thờ Đức Phật". Cụ thể hơn, Đức Di Lặc đã có bài kệ rằng:

Trên nhà có hai pho tượng Phật
Thương cho người đời không biết mà.
Tượng ấy chẳng dùng vàng son phủ
Cũng chẳng phải gỗ mít tạc ra.
Tượng ấy chính là cha với mẹ
Chính là Di Lặc và Thích Ca
Nếu cúng dàng được hai tượng ấy
Còn phải cầu công đức đâu xa (3)

Và vì cha mẹ là người sinh ra ta, nuôi nấng dạy dỗ chúng ta từ thuở ấu thơ cho đến khi về già. Công lao đó của cha mẹ thật bao la, tựa non, tựa bể. Chính vì vậy, để phần nào đền đáp lại cái ơn nghĩa đó, chúng ta "Một lòng thờ mẹ, kính cha; Cho tròn chữ hiếu mới là đạo con". Ở đây sở dĩ nói phần nào bởi vì theo kinh Phật: "Trên thế gian này, công ơn cha mẹ là điều to lớn nhất"(4). Chính Đức Phật đã từng nhiều lần dạy: "Này các Tỳ kheo, có hai người mà ta không thể trả ơn đó là chính là cha và mẹ"(5). Với ơn nghĩa sinh thành ấy, chúng ta dù có "trăm nghìn muôn kiếp tán xương róc thịt ra để phụng dưỡng cha mẹ cũng vẫn chưa đền đáp được"(6).

Sự hiếu nghĩa của con cái đối với cha mẹ không chỉ được thể hiện trong sự cung phụng về vật chất mà còn trong lĩnh vực tinh thần. Cha mẹ cần tình cảm và sự chăm sóc của con cái: "Trẻ cây cha, già cây con". Vì thế, bên cạnh việc lo chu đáo "miếng cơm, manh áo" cho cha mẹ, chúng ta cần phải "sớm viếng, tối thăm", trò chuyện, vắn an cha mẹ để cha mẹ thật sự vui về an hưởng tuổi già. Nhất là khi cha mẹ đau yếu, phải "rước thầy, đổi thuốc: hết lòng chăm sóc từ miếng ăn, nước uống, trên sắc mặt lúc nào cũng vui tươi, cầu cho bệnh chóng khỏi. Bỏn phận làm con, làm được như thế, gọi là báo hiếu trong muôn một"(7). Cùng một quan điểm như vậy, từ hơn 2500 năm trước Đức Khổng Tử cũng đã từng dạy: "Đời nay thấy ai nuôi dưỡng được cha mẹ thì khen là có hiếu. Nhưng chó, ngựa cũng được nuôi dưỡng. Vì thế nếu nuôi cha mẹ mà không kính trọng thì khác gì nuôi thú vật"(8). Hoặc như kinh Lễ cũng có đoạn viết: "Khi cha mẹ còn sống mà chỉ chăm chú vào việc làm giàu, không phụng dưỡng cha mẹ là không tròn đạo hiếu". Đức Khổng Tử còn dạy tiếp: "Có việc thì mình giúp, có rượu, thức ăn ngon mời cha mẹ

Amicale Epatente des ...

... Joyeux-Jeunes Retraités

là hiếu chăng? Giữ được sắc mặt vui vẻ khi ở chung với cha mẹ mới thật khó"(9).

Tuy nhiên, cũng đừng vì đặt quá chữ hiếu lên đầu mà chúng ta làm những điều "bất nhân, thất đức" hay hùa theo cha mẹ làm những điều ác, điều xấu để làm hại người khác. Hiếu như thế là "ngu hiếu". Mà phải "Phát tâm học Phật, tu Phật rồi khuyên cha mẹ biết ăn chay niệm Phật, làm các phúc thiện thì mới có thể báo đền ân xúng với công sinh nuôi của cha mẹ như lời Phật đã dạy"(10). Bên cạnh đó, cũng phải sáng suốt để vừa hiếu thuận với cha mẹ lại vừa "lợi lạc, quần sinh", vừa kế thừa và phát huy được những đức tính tốt của cha mẹ lại vừa biết khuyên can cha mẹ rời xa những điều không tốt(11), ấy mới là "chân hiếu"(12), là "trí hiếu"(13), là hiếu để thực sự như mọi người hằng ngưỡng mộ...

Tiếc thay, trong xã hội chúng ta hiện nay do những ảnh hưởng tiêu cực của nền kinh tế thị trường ít nhiều đã xuất hiện lối sống thực dụng, chạy theo lợi ích vật chất tầm thường mà quên đi những giá trị truyền thống của bản sắc văn hoá dân tộc, quên đi những nghĩa vụ thiêng liêng của con cái đối với cha mẹ. Phải thừa nhận rằng, thực tế vẫn còn có không ít những quan niệm về đạo hiếu thật đơn giản và lệch lạc. Do đó, khi vận dụng vào cuộc sống đã không mang đầy đủ ý nghĩa đích thực của nó, biến đạo hiếu trở thành một thứ hình thức, câu nệ tầm thường, dẫn đến việc thực hành đạo hiếu chỉ còn là trách nhiệm, là nghĩa vụ mà không xuất phát từ đáy lòng, từ trong tâm. Hoặc nếu không gượng ép thì cũng là thỉnh thoảng, không thường xuyên, mà nhiều khi còn mang tính thời điểm, cơ hội, sử dụng cha mẹ như những "công cụ" để mang lại lợi ích cho bản thân. Thật xót xa khi xã hội còn có những đứa con bất hiếu, những "nghịch tử" đang hàng ngày, hàng giờ ruồng rẫy cha mẹ, coi cha mẹ như gánh nặng bên mình. Ấy vậy mà khi cha mẹ chết đi thì lại tổ chức ma chay linh đình những để người ngoài trông vào mà nghĩ đó là những đứa con "hiếu đễ". Những "tám gương" tày liếp đó, thiết nghĩ báo chí đã tôn không biết bao nhiêu giấy mực để lên án. Nhưng, dù có viết bao nhiêu đi chăng nữa cũng vẫn là chưa đủ nếu như chúng ta chưa hình thành đủ các chuẩn mực đạo đức cần thiết để có thể điều chỉnh được những hành vi "phi nhân tính" đó. Hay như bản thân mỗi con người không tự tu dưỡng, rèn luyện nhân cách, đạo đức để có thể có một cuộc sống lành mạnh, có ích, dòi xa những cám dỗ của dục vọng...

Đức Phật cũng chính là một tấm gương sáng về đạo hiếu. "Đạo hiếu này tức như Đức Thích Ca để phụ vương ở lại mà trốn vào rừng đi tu. Nhưng Ngài cô tu học cho đến thành Phật. Đền nay người ta sùng bái Ngài mà sùng bái đến cả Tịnh Phạn vương. Ngôi vua nào tôn vinh, tràng viển bằng"(14). Hay như khi Tịnh Phạn đại vương lâm chung. Ngài đã đứng ra lo liệu mọi việc, quỳ lạy trước vong linh cha rồi cung kính nghinh tiễn kim quan cha về nơi "an nghỉ cuối cùng" cho trọn đạo làm con(15). Như vậy, đã là tạo hiếu thì các đẳng toàn năng, các bậc thánh hiền, hay người phạm trần cũng đều như nhau. Và dù có là Đấng Giác Ngộ cao minh với quyền pháp vô biên hay một người dân bình thường nhất, thì với cha mẹ con cái bao giờ cũng vẫn là con cái, vì vậy, lo lắng hậu sự cho cha mẹ phải chăng là điều không cần phải bàn cãi gì thêm nhiều nữa.

Bây nhiêu chưa đủ để nói lên tất cả những điều muốn nói của bản thân người viết cũng như của toàn xã hội, song, từ sự phân tích trên chúng ta cũng đã phần nào thấy được những ý nghĩa giáo dục cao cả của văn hoá Phật giáo trong tiến trình hình thành và phát triển bản sắc văn hoá dân tộc Việt Nam. Nhân mùa báo hiếu chúng ta cũng nhận thức lại những ý nghĩa đúng đắn của ngày lễ Vu Lan để có những hành động thiết thực hơn, tích cực hơn cho gia đình và cho xã hội. Có làm được như vậy thì mới có thể tự giải thoát được cho mình để rồi giải thoát cho người khác.

Phát huy truyền thống nhập thế của Phật giáo Việt Nam, chúng ta nguyện tu tập theo gương hiếu đễ của người xưa để góp phần xây dựng một xã hội tốt lành, thực hiện "tốt đời, đẹp đạo".

Xin được thay cho lời kết, bằng việc mượn lời của Ni sư Thích Đàm Hà trong bài "Cảm nghĩ về chữ Hiếu trong đạo Phật"(16)

Thân người gốc ở mẹ cha
Trái bao cay đắng cũng là vì con
Công ơn như biển, như non
Đạo làm con phải lo tròn hiếu tâm
Báo đền trả nghĩa ân thâm
Những điều hiếu nghĩa trọng tâm nghĩ bàn
Người ta sống ở thế gian
Ơn dân, ơn nước, ơn người,
Ơn thầy, ơn bạn, ơn đời giúp ta ./.

Lisez et faites lire le

Canard branchu de l'Amicale Epatente des Joyeux-Jeunes Retraités

Le coin littéraire

... de la littérature que vous ne trouverez nulle part ailleurs ...

Une nouvelle du Petit Nicolas : «Le théâtre»

Le Figaro 04/03/2009 | 10:48 | © IMAV éditions/Goscinny-Sempé

Une aventure du célèbre héros en culottes courtes de Goscinny et Sempé... qui doit faire resurgir des vieux et doux souvenirs en nous tous... JJRe et autres...

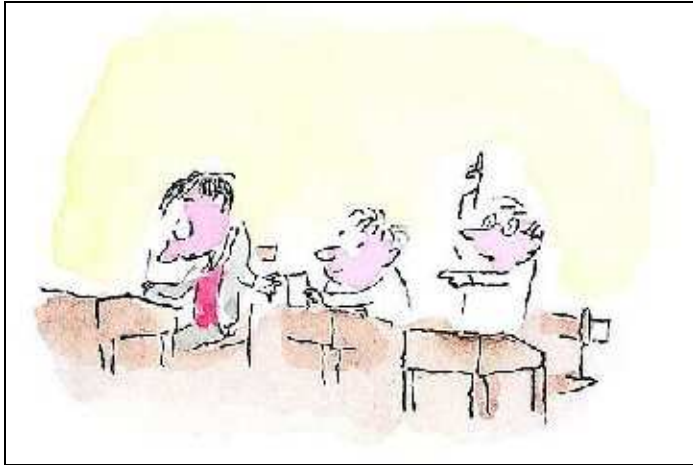

Tonton Eugène est venu déjeuner à la maison, aujourd'hui. Tonton Eugène, c'est le frère de Papa. Il a un gros nez, il est très rigolo, et moi j'aime bien quand il vient ; c'est dommage qu'on ne le voit pas souvent, parce qu'il voyage tout le temps pour vendre des choses, très loin, à Clermont-Ferrand et à Lyon. Tonton Eugène est arrivé à midi, tout de suite après que je sois rentré de l'école, et il nous a apporté des tas de cadeaux : six paires de bas et deux blouses pour maman, six paires de chaussettes et trois cravates pour Papa, et deux pull-overs pour moi.

_ Combien de temps restez-vous, Eugène ? a demandé maman.

_ Si je m'écoutais, chère belle-soeur, a répondu tonton Eugène, je ne vous quitterais plus. Maman a rigolé, elle a dit que tonton Eugène ne changerait jamais, et elle lui a demandé d'être un peu sérieux, pour une fois.

_ Eh bien, a dit tonton Eugène, je repars demain matin.

_ Alors, a dit maman, vous revenez dîner ce soir.

_ Ah non, a dit tonton Eugène. J'ai l'impression d'abuser, de vous infliger un pensionnaire.

_ Oh oui ! Oh oui ! j'ai crié. Reviens ce soir ! Oh oui !

Maman et papa ont insisté aussi, alors tonton Eugène a dit :

_ Bon, d'accord. Mais après le dîner, je vous emmène tous au théâtre. Et, bien sûr, Nicolas vient avec nous ; il y a une opérette qui lui plaira certainement.

Moi, je me suis levé de ma chaise, et j'ai couru autour de la table, et puis j'ai embrassé tonton Eugène, et j'allais faire une galipette sur le tapis quand maman a dit :

_ Mais Eugène, vous n'y pensez pas ! Après dîner, Nicolas va au lit. Il y a école demain. Non, non, non.

_ Oh dis, maman ! Maman, dis ! Dis, maman ! j'ai crié.

_ Bah, pour une fois, a dit tonton Eugène. Et je suis sûr que

... Joyeux-Jeunes Retraités

Nicolas aimera beaucoup le théâtre.

_ Oh oui ! j'ai crié. J'aime beaucoup le théâtre ! C'est ce que je préfère le plus au monde !



«Ben, c'est du théâtre, j'ai dit. Du chouette théâtre.»

Tous ont rigolé, et maman a dit que bon, on verra, à condition que tu sois sage, et moi, j'ai vu que c'était gagné, alors j'ai encore couru un coup autour de la table, et j'ai embrassé tout le monde.

En allant à l'école, j'étais content comme tout, et ça me faisait chaud à l'intérieur de penser que j'allais sortir le soir. J'aime beaucoup sortir le soir, mais je ne sors pas souvent, parce que papa et maman ne me laissent pas, sauf une fois où papa m'a emmené au cinéma, et une autre fois, pour le réveillon, quand nous sommes allés chez M. et Mme Blédurt, qui sont nos voisins. Et puis j'étais content, aussi, de raconter ça aux copains. Le seul qui soit allé une fois au théâtre, c'est Geoffroy, ça fait très très longtemps, l'année dernière, et toute la journée, il nous avait embêtés à nous dire que lui il allait au théâtre, et pas nous. Il faisait ça pour essayer de nous rendre jaloux, mais nous, bien sûr, on n'a pas marché, et quand je suis revenu à la maison, ce jour-là, ça a fait des histoires, parce que j'ai demandé à papa pourquoi tout le monde pouvait sortir le soir et aller au théâtre, et pas moi, et c'était pas juste, et papa s'est fâché, il a dit que je lui cassais les oreilles, et j'ai été privé de dessert.

_ Eh, les gars ! j'ai crié en entrant dans la cour de l'école. Moi, je vais au théâtre, ce soir !

_ C'est pas vrai ! a dit Geoffroy.

_ Oui monsieur, c'est vrai ! j'ai crié. C'est mon oncle, l'explorateur, celui qui voyage tout le temps, qui m'a invité ! On va voir une opérette !

_ C'est quoi une opérette ? a demandé Rufus.

_ Ben, c'est du théâtre, j'ai dit. Du chouette théâtre.

_ Moi je sais, a dit Clotaire, il y en a à la télé. C'est des trucs où tout le monde chante, et papa il éteint le poste, parce qu'il n'aime pas ça.

_ Ah ! C'est bien ce que je pensais, a dit Geoffroy. C'est pas du vrai théâtre.

_ Si monsieur ! j'ai crié, c'est du vrai théâtre !

_ Ne me fais pas rigoler, a dit Geoffroy. Tu ne vas pas m'apprendre à moi ce qu'est le théâtre, tout de même ! J'y suis allé, moi, et personne n'y chantait. Alors !

Amicale Epatente des ...

_ Et le père de Clotaire n'aime pas ça, a dit Maixent. Clotaire vient de le dire.

_ Le père de Clotaire, il n'y connaît rien ! j'ai crié, et vous, vous êtes tous jaloux !

_ Touche pas à ma famille, a dit Clotaire.

_ Jaloux, moi, a dit Geoffroy. Ne me fais pas rigoler. D'abord, moi, c'est bien simple, je vais au théâtre quand je veux.

_ Ouais, a dit Maixent, moi aussi. Je demande à mon père d'y aller, et bing, j'y vais!

_ Moi, je vais demander au mien, a dit Joachim. Si tout le monde peut aller au théâtre, pourquoi j'irais pas, moi ?

_ Ouais, a dit Rufus.

_ Retire ce que tu as dit de mon père ! a crié Clotaire.



«Je parie que toute la journée, il n'a pensé qu'à ça !»

Moi je leur ai dit qu'ils étaient des minables qui ne sortaient jamais le soir, et qu'au théâtre je rigolerai bien en pensant à eux. On n'a pas pu se battre parce que la cloche a sonné, mais on a décidé de ne plus se parler de toute notre vie.

Pendant toute la classe, j'étais content en pensant à ce soir, et heureusement que la maîtresse ne m'a pas interrogé, parce que je n'écoutais pas, et la maîtresse se fâche quand on fait ça.

_ Nicolas, m'a dit maman quand je suis rentré à la maison, monte vite faire tes devoirs. Tu ne sortiras pas ce soir si tu n'as pas fini tes devoirs et tes leçons.

Je suis allé travailler, et j'ai eu du mal parce que j'étais très énervé, et quand j'ai fini, je suis descendu dans le salon, et papa y était déjà, en train de lire son journal.

_ Tiens ? a dit papa en regardant sa montre. Eugène n'est pas encore là... J'espère qu'il ne sera pas en retard.

_ Oh non ! j'ai crié. Oh non ! Il n'a pas le droit !

_ Un peu de calme, Nicolas, a dit maman. Cet enfant est dans tous ses états. Je parie que toute la journée, il n'a pensé qu'à ça !

_ Dis, il va venir tonton Eugène, hein ? j'ai demandé. Il va venir ?

J'étais tellement énervé que j'avais envie de pleurer ; et puis, on a sonné à la porte, tonton Eugène est arrivé, et moi j'ai sauté sur lui pour l'embrasser. Il est chouette, tonton Eugène !

Pendant le dîner, je n'avais pas faim, et j'avais peur qu'on soit en retard, et j'avais l'impression que tout le monde mangeait très lentement, surtout tonton Eugène, qui parlait

... Joyeux-Jeunes Retraités

tout le temps et qui a repris du café.

_ Cesse de trépigner, Nicolas, m'a dit papa, et va te préparer. Nous allons sortir tout de suite, et nous ne t'attendrons pas !

_ Regardez-moi cet enfant, a dit maman. Il est mort de fatigue.

Moi j'ai dit que j'étais pas fatigué du tout, je suis monté pour me peigner, et je suis redescendu en courant, parce que j'avais peur qu'on sorte sans moi.

Le théâtre, c'était formidable : une grande salle, comme au cinéma, avec des tas de lumières, des tas de gens, un grand rideau rouge, et des chouettes fauteuils, rouges aussi. Il faisait chaud, j'étais content, maman était assise à côté de moi, j'ai appuyé ma tête contre son bras, et quand je me suis réveillé, ce matin, je ne me rappelais pas comment j'étais arrivé dans mon lit.

C'est drôlement chouette, le théâtre, et j'espère y aller le plus souvent possible !

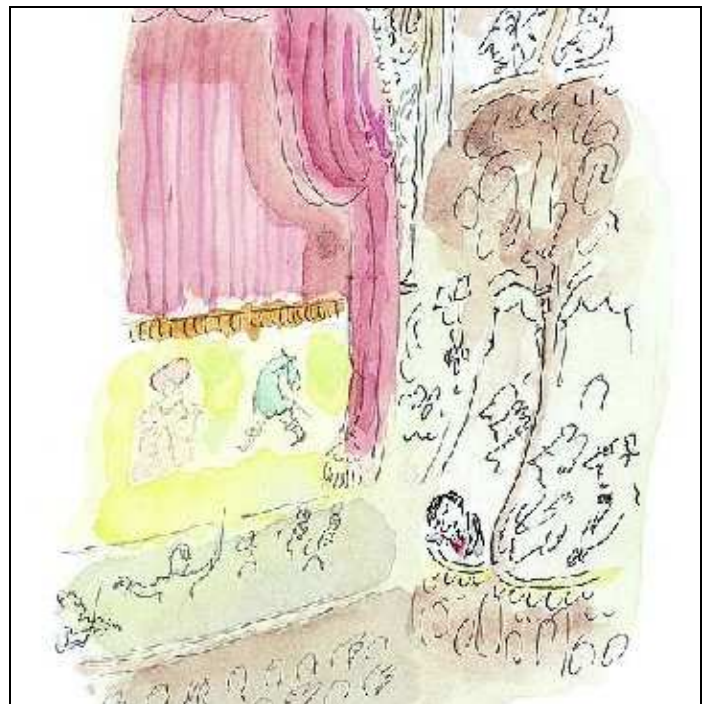

© IMAV éditions/Goscigny-Sempé»



Le coin littéraire (2)

... de la littérature que vous ne trouverez nulle part ailleurs ...

Le Père Noël est mort !!!

Il y a approximativement deux milliards d'enfants (moins de 18 ans) sur terre. Cependant, comme le père Noël ne visite pas les enfants musulmans, hindous, juifs ou bouddhistes (sauf peut-être au Japon), ceci réduit la charge de travail pour la nuit de Noël à 15% du total, soit 378 millions.

En comptant une moyenne de 3.5 enfants par foyer, cela revient à 108 millions de maisons, 54 millions en présumant que chacune comprend au moins un enfant sage.

Le Père Noël dispose de 31 heures, le jour de Noël, pour effectuer son travail (en tenant compte des différents fuseaux horaires, de la rotation terrestre, et en supposant qu'il voyage d'est en ouest, ce qui semble logique). Cela revient à 967,7 visites de domiciles par seconde.

De façon pratique, cela signifie que pour chaque résidence ayant de bons enfants, le Père Noël dispose de un millième de seconde pour parquer le traîneau, sauter en dehors, dégringoler dans la cheminée, remplir les chaussettes, distribuer le reste des présents au pied du sapin, déguster les quelques friandises laissées à son intention, regrimer dans la cheminée, enfourcher le traîneau et passer à la maison suivante. En supposant que chacun de ces 91,5 millions d'arrêts soient uniformément distribués autour de la planète, nous parlons ici d'une distance de 1 200 mètres par résidence visitée soit un voyage total de 110 millions de kilomètres, sans compter les arrêts et les détours pour ravitailler ou pisser.

Cela signifie que le traîneau du Père Noël se déplace à 1170 kilomètres par seconde, soit 3000 fois la vitesse du son. A titre de comparaison, le véhicule le plus rapide fabriqué par l'homme, la sonde spatiale Ulysse, se déplace à une vitesse douloureuse de 49 km/sec. Un renne conventionnel, lui, se déplace à une vitesse maximale de 24 kilomètres à l'heure, et encore, avec des anabolisants.

La charge portée par le traîneau ajoute un autre élément d'intérêt. En supposant que chaque enfant ne reçoive rien de plus qu'un jeu Lego de grandeur moyenne (un kilo), le traîneau transporte alors 321.300 tonnes, sans compter le Père Noël, qui est invariablement décrit comme souffrant d'embonpoint. Sur le plancher des vaches, les rennes conventionnels ne peuvent tirer plus de 150 kilos de marchandises. Même si l'on accordait aux rennes volants une capacité de traction 10 fois plus grande que la normale, il serait impossible de faire le travail avec huit ou neuf rennes : il faudrait 214 200 de ces rennes spéciaux. Tous ces rennes augmentent le poids total à un sommet de 353 430 tonnes, quatre fois le poids du paquebot Queen Elisabeth - et nous ne tenons pas compte du poids du traîneau lui-même.

353 000 tonnes voyageant à 1170 kilomètres par seconde créent une résistance énorme à l'air, chauffant les rennes de la même manière que la navette rentrant dans l'atmosphère terrestre. Les deux rennes en tête de convoi absorberaient chacun une énergie calorifique de 14 300 millions de joules/s. En résumé, ils exploseraient en flammes quasi

... Joyeux-Jeunes Retraités instantanément, exposant les rennes adjacents à des dommages collatéraux sévères et créant des boums soniques assourdissants lors de leur passage au-dessus des agglomérations endormies et sereines. La meute entière de rennes serait complètement vaporisée en 4.26 millièmes de secondes, soit juste le temps pour le père Noël d'atteindre la cinquième maison de sa tournée.

Pas de quoi s'en faire de toute façon, puisque le père Noël, en passant de manière fulgurante de zéro à 1170 km/s en un millième de seconde, serait sujet à des accélérations allant jusqu'à 17 500 G's.

Pendant ce temps, le Père Noël sera donc sujet à des forces centrifuges 17 500,06 fois plus fortes que la force gravitationnelle. Un Père Noël de 125 kilos (ce qui semble ridiculement mince) serait plaqué au fond du traîneau par une force de 2 157 507 , 5 kilos, écrabouillant instantanément ses os et ses organes et le réduisant à un petit tas de chair rose et tremblotante.

C'est pourquoi, si le père Noël a existé, il est mort maintenant.

Dans l'année 2008, Dieu visita Noé qui habitait pas très loin de la mer et lui dit : "Une fois encore la terre est devenue invivable et surpeuplée et je dois agir. Construit une arche et rassemble un couple de chaque être vivant ainsi que quelques bons humains. Tu as six mois pour cela avant que je n'envoie la pluie pendant 40 jours et 40 nuits."

6 mois plus tard, Dieu regarda en bas et vit Noé balayant sa cour, mais aucune arche.

"Noé" gronda t-il "Je vais bientôt envoyer la pluie, où est l'arche?"

"Pardonne-moi mon Dieu", implora Noé "mais les temps ont changé. J'avais besoin d'un permis de construire pour commencer l'arche. J'ai dû me battre plusieurs mois avec l'inspecteur au sujet du système d'alarme pour l'incendie.

Pendant ce temps, mes voisins se sont réunis en association parce que je violais les règles du lotissement en construisant une arche dans ma cour et que j'allais obstruer la vue. On a dû aller devant le conciliateur pour avoir un accord.

Ensuite l'Urbanisme a déposé un mémoire sur les coûts des travaux nécessaires pour permettre à l'arche d'arriver jusqu'à la mer. J'ai eu beau leur dire que c'est la mer qui viendrait à l'arche, ils n'ont pas voulu me croire.

Obtenir du bois en quantité suffisante fut un autre problème. Les associations pour la protection de l'environnement se sont ligüées pour empêcher la coupe des arbres, sous prétexte qu'on allait détruire l'habitat de plusieurs espèces animales et ainsi les mettre en danger. J'ai tenté d'expliquer qu'au contraire tout ce bois servirait à sauver ces espèces, rien n'y a fait.

Ensuite, l'agence gouvernementale pour le développement durable a voulu lancer une étude sur l'impact pour l'environnement de ce fameux déluge. Dans le même temps je me débattais avec l'Administration sur l'emploi de travailleurs bénévoles dans la construction de l'arche. Je les avais embauchés car les syndicats m'avaient interdit d'employer mes propres fils, disant que je ne devais faire appel qu'à des travailleurs hautement qualifiés dans la construction d'arche et si possible syndiqués.

Pour arranger les choses, le fisc a saisi tous mes avoirs,

Amicale Epatente des ...

prétendant que je tentais de fuir le pays illégalement, suivi en cela par les douanes qui ont ajouté que je voulais faire passer les frontières à des espèces reconnues comme dangereuses.

Aussi pardonne moi, mon Dieu, mais je ne sais même pas si 10 ans auraient suffi à la construction de cette arche." Aussitôt les nuages se dissipèrent et un magnifique arc en ciel apparut.

Noé leva la tête et dit : "Tu ne vas pas détruire le monde ? "Pas la peine", répondit Dieu, "l'administration s'en charge".

Bữa ăn chiều cuối cùng .

Leonardo da Vinci vẽ bức "Bữa ăn chiều cuối cùng" (The last supper) mất bảy năm liền. Đó là bức tranh vẽ Chúa Jesus và mười hai vị tông đồ trong bữa ăn cuối cùng trước khi Chúa bị Judas phản bội.

Leonardo tìm người mẫu rất công phu. Giữa hàng ngàn thanh niên, ông chọn được một chàng trai 19 tuổi có gương mặt thánh thiện, một nhân cách tinh khiết tuyệt đối để làm mẫu vẽ Chúa Jesus.

Da Vinci làm việc không mệt mỏi suốt sáu tháng trước chàng trai, và hình ảnh Chúa Jesus được hiện trên bức vẽ. Sáu năm tiếp theo ông lần lượt vẽ xong 12 vị tông đồ, chỉ còn có Judas, vị môn đồ đã phản bội Chúa vì 30 đồng bạc. Hoạ sĩ muốn tìm một người đàn ông có khuôn mặt hẳn lên sự háms lợi, lừa lọc, đạo đức giả và cực kỳ tàn ác. Khuôn mặt đó phải toát lên tính cách của kẻ sẵn sàng bán đứng người bạn thân nhất, người thầy kính yêu nhất của chính mình...

Cuộc tìm kiếm dường như vô vọng.

Bao nhiêu gương mặt xấu xa nhất, độc ác nhất, Vinci đều thấy rằng chưa đủ để bộ lộ cái ác của Judas. Một hôm, Vinci được thông báo rằng có một kẻ mà ngoại hình có thể đáp ứng được yêu cầu của ông. Hắn đang ở trong một hầm ngục ở Roma, bị kết án tử hình vì giết người và phạm rất nhiều tội ác tày trời khác.

Da Vinci lập tức lên đường đến Roma. Trước mắt ông là một gã đàn ông nước da đen sậm với mái tóc dài bần thũ phủ xoà xuống mặt, một khuôn mặt xấu xa, độc ác tự nó nói lên nhân cách của một kẻ hoàn toàn bị tha hoá.

Đúng, đây là Judas!

Được sự cho phép đặc biệt của Đức Vua², người tù được đưa tới Milan nơi bức tranh đang được vẽ dở.

Mỗi ngày, tên tù im lặng ngồi trước Da Vinci và hoạ sĩ thiên tài cần mẫn với công việc truyền tải vào bức tranh diện mạo của kẻ phản phúc.

Khi nét vẽ cuối cùng hoàn thành, kiệt sức vì phải đối mặt với cái ác một thời gian dài, Vinci quay sang bảo lính gác "Các người đem hắn đi đi..."

Lính canh túm lấy kẻ tử tù, nhưng hắn đột nhiên vùng ra và lao đến quì xuống bên chân Da Vinci, khóc nức lên : "Ôi, ngài Da Vinci! Hãy nhìn con! Ngài không nhận ra con ư?" Da Vinci quan sát kẻ mà suốt sáu tháng qua ông đã liên tục nhìn mặt.

Cuối cùng ông đáp : "Không, ta chưa từng nhìn thấy người cho đến khi người được đưa đến cho ta từ hầm ngục ở Roma..."

... Joyeux-Jeunes Retraités

Tên tử tù kêu lên "Ngài Vinci... Hãy nhìn kỹ lại tô ! Tôi chính là người mà bảy năm trước ông đã chọn làm mẫu để vẽ Chúa Jesus..."

Câu chuyện này có thật, như bức tranh "Bữa ăn chiều cuối cùng" là có thật.

Người đã từng được chọn làm hình mẫu của Chúa Jesus chỉ sau hơn hai ngàn ngày, đã tự biến mình thành hình tượng hoàn hảo của kẻ phản bội ghê gớm nhất trong lịch sử.

Tương lai không hề được định trước. Chính Chúng Ta là người quyết định số phận của chính mình.

Our very best wishes for a Merry Christmas and a Happy and Successful New Year 2010.



Bonnes Fêtes à Vous &
à Vos proches ...!
Et à Très Très Bientôt !
Grosses Bises à toutes et
tous !

1

2 ??? (ndlr)

Le coin « pour réfléchir »

Le chapelet et la science

Un étudiant se trouvait assis dans un train aux côtés d'un homme qui semblait être un paysan bien portant. Cet homme pria le chapelet et égrenait les perles dans ses doigts.

- Monsieur - demanda l'étudiant au vieil homme - vous croyez encore en ces trucs arriérés ? Et il éclata de rire, avant d'ajouter : Je ne crois pas en de telles stupidités. Suivez mon conseil. Jetez ce chapelet par la fenêtre, et apprenez donc ce que la science a à dire à ce sujet.

- La science ? demanda humblement l'homme avec des larmes dans les yeux. Je ne comprends pas cette science... Peut-être pourriez-vous me l'expliquer ?

L'étudiant vit que l'homme était profondément touché. Pour éviter de le blesser davantage, il répondit :

- S'il vous plaît, donnez-moi votre adresse et je vous enverrai quelques ouvrages pour vous aider dans ce domaine.

Le vieil homme fouilla dans la poche intérieure de sa veste, et donna au garçon sa carte de visite. En découvrant la carte, l'étudiant, honteux, inclina la tête et n'osa plus dire un mot. Il venait de lire : " Louis Pasteur, Directeur de l'Institut de Recherche Scientifique, Paris ".

Un homme entre dans un salon de coiffure pour se faire couper les cheveux et tailler la barbe comme il le fait régulièrement. Il entame la conversation avec le coiffeur qu'il connaît bien, et ils discutent de sujets nombreux et variés. Soudain, ils abordent le sujet de Dieu. Le coiffeur dit :

- Ecoute, je ne crois pas que Dieu existe comme tu le dis.

- Pourquoi dis-tu cela ? répond le client.

- Et bien, c'est facile, tu n'as qu'à sortir dans la rue pour comprendre que Dieu n'existe pas. Dis-moi, si Dieu existait, y aurait-il tant de gens malades ? Y aurait-il tant d'enfants abandonnés ? Si Dieu existait, il n'y aurait pas de guerre, de souffrance... Je ne peux pas croire à un Dieu qui permet toutes ces choses.

Le client réfléchit un moment mais il préfère ne pas répondre pour éviter toute confrontation. Le coiffeur termine son travail et le client sort du salon.

Tout de suite après sa sortie, il rencontre un homme dans la rue avec de longs cheveux et une barbe hirsute (il semble bien qu'il ait été longtemps sans s'être occupé de lui-même car il a l'air vraiment négligé).

Le client prend l'homme par le bras, retourne dans le salon et dit au coiffeur :

- Tu sais quoi ? Les coiffeurs n'existent pas !

- Comment ça, les coiffeurs n'existent pas ? s'insurge le coiffeur.

Ne suis-je pas ici et ne suis-je pas un coiffeur moi-même ?

- Non ! s'écrie le client. Ils n'existent pas parce que s'ils existaient, il n'y aurait pas de gens avec de si longs cheveux et la barbe longue comme cet homme qui est avec moi.

- Ah mais si, les coiffeurs existent ! La preuve, j'en suis un ! Ce qui arrive, c'est que parfois les gens ne viennent pas à moi, pour se faire couper les cheveux et tailler la barbe.

- Exactement ! s'exclame le client. Tu l'as dit : Dieu existe. Ce qui

arrive c'est que les gens ne vont pas vers Lui et ne Le cherchent pas, et c'est pourquoi il y a tant de guerres et de souffrances dans le monde.

Un horrible serpent alla se plaindre au Diable :

- Qu'as-tu ? lui dit Satan, ta mine est pitoyable !

- Sire, je fais tout le mal que je peux.

- Qu'est-ce donc qui te manque, et n'es-tu pas heureux ?

- Non, on guérit de mes morsures,

Répond l'animal venimeux,

On cautérise mes blessures,

Et les contrepoisons détruisent tout mon fiel.

Ah ! que n'ai-je un venin incurable, mortel,

Pour mettre sans remède un homme à l'agonie !

- Quel serpent veux-tu donc être ?

- La calomnie !

Le boulanger d'une petite ville achetait son beurre à un fermier de la localité. Un jour en rentrant chez lui, le boulanger pesa le beurre qui venait de lui être vendu, et se rendit compte alors que le fermier avait réduit la quantité de beurre tout en exigeant le même prix. Il accusa le fermier de fraude, lui intenta un procès, et tous deux se retrouvèrent devant le juge.

Celui-ci demanda au fermier :

- Pour peser votre beurre, avez-vous des poids à mesurer ?

- Ah non, Monsieur...

- Mais comment faites-vous alors pour mesurer le beurre que vous vendez ?

Le fermier répondit :

- Et bien, lorsque le boulanger a commencé à acheter son beurre chez moi, j'ai pensé qu'il était juste que j'achète mon pain chez lui. Depuis ce jour, j'utilise son pain d'un demi-kilo comme mesure pour le beurre que je vends...

Moralité... : la faute que nous voyons chez l'autre pourrait bien être le reflet de la nôtre...

Joyeux Noël et Bonne Année 2010



Histoires de Noël

Une prostituée à une autre :

- Qu'est-ce que t'as demandé au père-noël ?

L'autre de répondre :

- Ben comme pour tout le monde... 75\$!



Dans un grand magasin, le 24 décembre, une petite fille s'approche du Père-Noël qui l'invite à monter sur ses genoux et qui lui demande : - Bonjour ma petite fille. Alors dis-moi, qu'est-ce que tu aimerais pour Noël ?

La petite fille le fixe alors avec des grands yeux pleins d'angoisse, des larmes ne tardent pas à couler et elle sanglote : - Ca veut dire que tu n'as pas reçu mon e-mail ?

Deux gamins discutent dans la cour de récré :

- T'as demandé quoi pour Noël ?

- Un game boy, et toi ?

- Un Tampax

- C'est quoi ça ?

- J'ai vu ça à la télé... apparemment qu'avec ça tu peux faire du cheval, de la gym, du vélo...

A genoux devant la cheminée, un garçon s'écriait :

- PERE NOEL, JE VEUX UN TRAIN électrique !

Après un léger silence :

- PERE NOEL, JE VEUX UN TRAIN électrique !

Et encore :

- PERE NOEL, JE VEUX UN TRAIN électrique !

A ce moment-là, son père intervient :

- Ce n'est pas la peine de crier comme ça : le Père Noël n'est pas sourd !

Et le gamin de répondre :

- Le Père Noël n'est peut-être pas sourd ... mais grand-mère l'est !³

Une famille est en train de déjeuner.

La petite fille de 10 ans ne mange pas beaucoup et elle garde le nez dans son assiette. . Au bout d'un moment, elle dit : J'ai quelque chose à vous annoncer.

³ Oui, vous n'avez pas la berlue !!! - vous l'avez déjà lue, la blague: en page 1 !!!

Le silence se fait et tous écoutent. Je ne suis plus vierge ! et elle se met à pleurer.

De nouveau un long silence....et puis...

Le père s'adresse à sa femme : C'est de ta faute, toujours habillée et maquillée comme une pute, tu crois que tu es un exemple pour ta fille ? Toujours à te vautrer sur le canapé, le cul à l'air ... C'est lamentable, c'est comme ça que les problèmes arrivent !

À son tour, la femme s'adresse à son mari : Et toi, tu crois que tu es un exemple ? À gaspiller ta paie avec des pétasses qui viennent parfois te raccompagner jusque devant la maison, tu crois que tu es un exemple pour ta fille ?

Et le père de continuer : Et sa grande soeur, cette bonne à rien, avec son copain chevelu et drogué, toujours en train de se tripoter dans tous les recoins de la maison, tu crois que c'est un exemple ?

Et ça continue comme ça...

La grand-mère prend sa petite fille par les épaules pour la consoler et lui demande: Alors ma petite fille, comment cela est-il arrivé ?

Et la petite de répondre en étouffant ses sanglots : C'est le curé...

La grand-mère, ahurie : Comment ça le curé ?

- Le curé a choisi une autre fille pour faire la Vierge dans la crèche de Noël.

Moralité : Jamais de conclusions hâtives.

Un vieux monsieur va à l'hôpital pour une analyse du sperme. Le médecin lui remet un petit pot et lui dit :

- Revenez demain avec le sperme !

Le jour après, le vieux monsieur revient avec le petit pot vide et tout à fait propre. Le médecin lui demande pourquoi.

- Docteur, lui répond le vieux, j'ai tout essayé : d'abord, avec la main droite, ensuite avec la gauche. J'ai aussi demandé l'aide de ma femme. Elle aussi, elle a tout essayé : avec la droite, avec la gauche, enfin avec la bouche, avec et sans dentier. Rien à faire ! Nous avons décidé d'appeler la voisine, notre amie. Elle aussi a essayé, avec les deux mains et avec la bouche, mais toujours sans résultat.

Le médecin le regarde choqué :

- Comment ça, vous avez appelé la voisine ?

- Mais oui, Docteur, répond le vieux, mais inutilement, on n'a jamais pu dévisser le couvercle du pot !

Moralité : Jamais de conclusions hâtives.

A 75-year-old man went to his doctor to get a sperm count. The Dr. gave him a jar, sent him home and told him to bring back a semen sample tomorrow."

The next day, the 75-year-old man returned to the doctor's office and gave him the jar, which was as clean and empty as on the previous day.

The doctor asked what happened, and the man explained, "Well, doc, it's like this. .

First I tried with my right hand, but nothing.

Then I tried with my left hand, but still nothing.

Then I asked my wife for help.

She tried with her right hand, then her left, still nothing.

She even tried with her mouth, first with the teeth in, then with her teeth out, and still nothing.

We even called up Arlene, the lady next door, and she tried too, first with both hands, then an armpit, and she even tried

Amicale Epatente des ...
 squeezing it between her knees, but still nothing."
 The doctor was shocked. "You asked your neighbor!?"
 The old man replied, "Yep, but no matter what all three of us
 tried, with our arthritis, we still couldn't get the jar open."

Quand Dieu décida de créer la femme

Une légende raconte qu'au commencement du monde, quand Dieu décida de créer la femme, il trouva qu'il avait épuisé tous les matériaux solides dans l'homme et qu'il ne disposait plus de rien.
 Devant le dilemme et après une profonde méditation, voilà ce qu'il fit.
 Il prit la rondeur de la lune,
 les suaves courbes des vagues,
 la tendre adhérence du liseron,
 le tremblant mouvement des feuilles,
 la sveltesse du palmier,
 la teinte délicate des fleurs,
 l'amoureux regard du cerf,
 la joie du rayon du soleil et
 les gouttes des pleurs des nuages,
 l'inconstance du vent et la fidélité du chien,
 la timidité de la tourterelle et la vanité du paon,
 la suavité de la plume du cygne et
 la dureté du diamant,
 la douceur de la colombe et la cruauté du tigre,
 l'ardeur du feu et la froideur de la neige.
 Il mélangea ces ingrédients si divers, forma la femme et la donna à l'homme.
 Une semaine après l'homme vint et lui dit :
 Seigneur, la créature que tu m'as donnée me rend malheureux,
 elle requiert toute mon attention,
 ne me laisse jamais seul,
 bavarde intensément,
 pleure sans motif,
 s'amuse à me faire souffrir
 et je viens te la rendre car JE NE PEUX PLUS VIVRE AVEC ELLE.
 Bien, répondit Dieu et il prit la femme.
 Une semaine après, l'homme revint et lui dit :
 Seigneur, je me sens très seul depuis que je t'ai rendu la créature que tu as faite pour moi,
 elle chantait et jouait à mon côté,
 elle me regardait avec tendresse et son regard était une caresse,
 elle riait et son rire était musique,
 elle était belle à voir et douce au toucher.
 Rends-la-moi car JE NE PEUX PAS VIVRE SANS ELLE.

SỰ TÍCH CON GÁI

Xưa kia ở tuốt trên trời
 Ngọc Hoàng thượng đế thành thời thấy buồn
 Sai bắt một chú chuồn chuồn
 Xịt vô mưòi lít nước tương đen hầm
 Bỏ vô một ký ớt bằm
 Chanh chua 5 trái , Me dầm 6 tô
 Nước mắt cá sấu 7 tô
 Dịu dàng một xíu , 8 tô dữ chẳng
 Nêm thêm 9 chú lăng quăng
 Mít khô , mít ướt ,cần nhần , ghen tuông

... Joyeux-Jeunes Retraités

Hai trăm (gr) nhõng nhẽo giận hờn
 Mụn cám , mụn bọc, mụn cơm, mụn dề⁴

Ngọc Hoàng hứng chí hề...hề...
 Sản phẩm hoàn tất không chê chỗ nào
 Sai Thiên lồi đi lấy bột nhào
 Bắc Đẩu canh lửa, Nam Tào quạt than
 Cuối cùng một tiếng nổ vang
 Thế rồi " Con Ấy " tàn tàn bước ra
 Bèn đặt tên nó " EVA "
 Còn gọi " con gái " hay là " cô em "

Dieu créa l'univers et il vit que c'était beau.
 Dieu créa la Terre et il vit que c'était beau.
 Dieu créa la nature et il vit que c'était beau.
 Dieu créa les animaux et il vit que c'était beau.
 Dieu créa l'homme et il vit que c'était beau.
 Dieu créa la femme et puis se dit: Bof ! Elle se maquillera !

A 3-year-old boy examined his testicles while taking a bath.
 'Mom', he asked, 'Are these my brains?'
 'Not yet,' she replied.

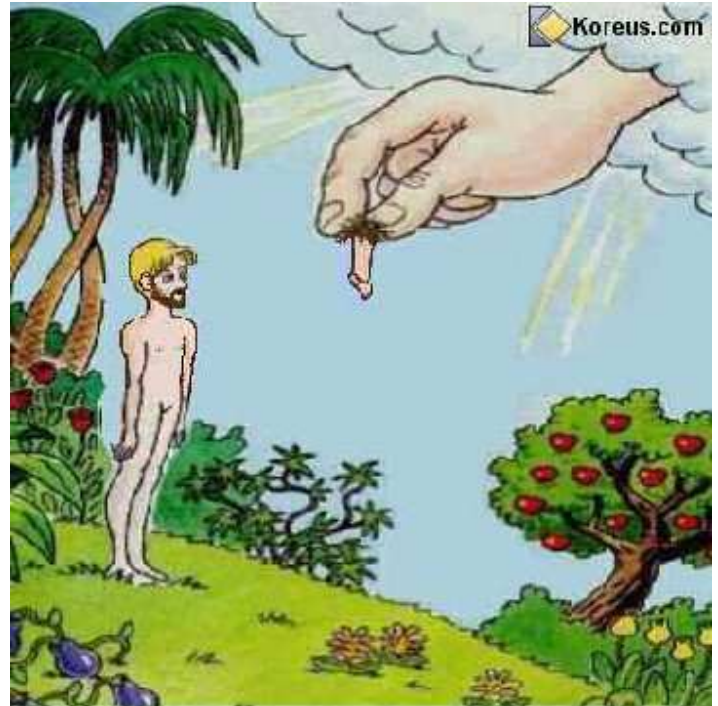

C'est vrai que je ne t'ai pas fait aussi intelligent que la femme
 Alors voici un petit quelque chose pour t'aider à penser.

Hai ông chồng ngồi kể khổ với nhau về chuyện vợ con.
 Một ông râu rĩ nói: - Nhiều lúc tôi muốn chết quách cho rồi.
 Không biết trên thiên đường có đàn bà không nhỉ?
 Ông kia trợn mắt: - Vợ vẫn! Có đàn bà sao còn gọi là thiên
 đường được!

Lorsque Dieu créa le monde, il décida de concéder deux vertus
 aux hommes de chaque peuple afin qu'ils prospèrent.
 Par exemple il rendit :

⁴ assez différente de la recette du Grand Schtroumpf pour créer la Schtroumpfette (NDLR).

Amicale Epatente des ...

- Les suisses précis et pacifistes
- Les anglais flegmatiques et ironiques
- Les japonais travailleurs et réalistes
- Les italiens joyeux et humanistes

Quand aux français, il dit : Les français seront intelligents, honnêtes et sarkozistes.

Lorsque le monde fut achevé, l'ange qui avait été chargé de la distribution des vertus demanda à Dieu :

“Seigneur, tu as dit que tu octroyais deux vertus à chaque peuple, mais les français en ont trois... Est-ce pour cela qu'ils se placent au dessus des autres ?”

“En vérité, je te le dis, chaque peuple a deux vertus, y compris les français, car chacun d'entre eux ne pourra en posséder que deux à la fois. Ce qui veut dire que :

- si un français est sarkoziste et honnête, il ne sera pas intelligent
- s'il est sarkoziste et intelligent, il ne sera pas honnête
- s'il est intelligent et honnête, il ne peut pas être sarkoziste

Student's History Lessons⁵

These student bloopers are all genuine, authentic, and unretouched. (None, of course, was written by your child - or any youngster in your school district.) It is truly astonishing what happens to Bible stories when they are retold by young scholars around the world.

- In the first book of the Bible, Genesis, God got tired of creating the world, so he took the Sabbath off. Adam and Eve were created from an apple tree. Noah's wife was called Joan of Ark. Noah built an ark, which the animals came on to in pears. Lot's wife was a pillar of salt by day, but a ball of fire by night.
- The Jews were a proud people and throughout history they had trouble with the unsympathetic Genitals. Sampson was a strongman who let himself be led astray by a Jezebel like Delilah. Sampson slayed the Philistines with the axe of the apostles.
- Moses led the Hebrews to the Red Sea, where they made unleavened bread, which is bread made without any ingredients. The Egyptians were all drowned in the dessert. Afterward, Moses went up on Mount Cyanide to get the Ten Amendments. The First Commandment was when Eve told Adam to eat the apple. The Fifth Commandment is humor thy father and mother. The Seventh Commandment is thou shalt not admit adultery.
- Moses died before he ever reached Canada. Then, Joshua led the Hebrews in the battle of Geritol. The greatest miracle in the Bible is when Joshua told his son to stand still and he obeyed him.
- David was a Hebrew king skilled at playing the liar. He fought with the Finkelsteins, a race of people who lived in Biblical times. Solomon, one of David's sons, had 300 wives and 700 porcupines.
- When Mary heard that she was the Mother of Jesus, she sang the Magna Carta. When the three wise guys from the East Side arrived, they found Jesus in the manager. Jesus was born because Mary had an immaculate contraption. St. John, the Blacksmith, dumped water on his head.

⁵ ces perles étatsuniennes sont aussi savoureuses que les françaises !

... Joyeux-Jeunes Retraités

- Jesus enunciated the Golden Rule, which says to do one to others before they do one to you. He also explained, "Man doth not live by sweat alone." It was a miracle when Jesus rose from the dead and managed to get the tomb stone off the entrance.
- The people who followed the Lord were called the 12 decibels. The epistles were the wives of the apostles. One of the opossums was St. Matthew, who was by profession a taximan. St. Paul cavorted to Christianity. He preached holy acrimony, which is another name for marriage. A Chistian should have only one wife. This is called monotony.

« Parfaititude » ...

Dans un ascenseur, il y a un ouvrier, une femme intelligente et le Père Noël. L'un d'entre eux va au sixième, lequel ?

- L'ouvrier, parce que le Père Noël et la femme intelligente n'existent pas.

Il était une fois un homme parfait et une femme parfaite qui se rencontrèrent. Après s'être fait la cour, ils se marièrent. Leur union était bien sûr parfaite. Une nuit de réveillon de Noël, ce couple parfait conduisait leur voiture parfaite le long d'une route déserte, lorsqu'ils remarquèrent quelqu'un en détresse sur le bord de la route. Étant parfaits, ils s'arrêtèrent pour donner leur aide. La personne en détresse était le Père Noël, avec sa hotte remplie de cadeaux. Ne voulant pas que des milliers d'enfants soient déçus une veille de Noël, le couple parfait prit le Père Noël et ses jouets à bord de leur voiture parfaite et l'accompagna pour la distribution de cadeaux.

Malheureusement, à cause du mauvais temps, le couple parfait et le Père Noël eurent un accident! Seulement l'un d'entre eux a survécu à cet événement dramatique. Lequel? La femme parfaite a survécu. En fait, c'est la seule personne de cette histoire qui existe vraiment! Tout le monde sait que le Père Noël et l'homme parfait n'existent pas!

Les femmes arrêtent de lire à partir d'ici, c'est la fin de la blague.

Les hommes peuvent continuer!

Donc, si le Père Noël n'existe pas, pas plus d'ailleurs que l'homme parfait, la femme parfaite devait forcément conduire... Ça explique l'accident! D'autre part, si vous êtes une femme et que vous êtes en train de lire, ça illustre une autre vérité, les femmes n'écoutent jamais ce qu'on leur dit!

Qu'est-ce que Michael Jackson et le Père Noël ont en commun ?

- Tous les deux vident leurs sacs dans les chambres des petits enfants.

Quelle est la différence entre un curé et un sapin de Noël ?

- Aucune : dans les deux cas, les boules servent uniquement de décoration.

Dans la classe, en préparation pour le temps des fêtes, le prof dit aux étudiants de lui décrire les boules de Noël les plus étranges qu'ils ont vu au cours de leur vie. Le premier dit : - J'en ai vu en bois !

Le deuxième dit : - Moi j'en ai vue en terre !

Le troisième lui dit en avoir vu fait avec de la nourriture.

Amicale Epatente des ...

- Très bien dit le prof mais... soudain Martin dit qu'il en a déjà vu avec du poil.

Tous se mettent à rire et le prof dit que c'est impossible alors Martin dit à son copain :

- Noël montre tes boules

Toto dit à la maîtresse:

- Mam'zel, saviez-vous que les boules de Noël ont du poil?

- Ben non, voyons! Y a pas de poil après les boules de Noël!

Et Toto de répondre:

- Hé! Noël! Montre tes boules à la maîtresse...

Goat for Dinner - The young couple invited their elderly pastor for Sunday dinner. While they were in the kitchen preparing the meal, the minister asked their son what they were having. "Goat," the little boy replied.

"Goat?" replied the startled man of the cloth,

"Are you sure about that?"

"Yep," said the youngster. "I heard Dad say to Mom, 'Today is just as good as any to have the old goat for dinner

Un homme part en voyage d'affaire pendant les fêtes de Noël et décide d'envoyer un cadeau à sa femme. Le colis arrive alors chez son épouse. Elle l'ouvre, c'est un pantalon sur lequel il est écrit sur la jambe droite «Joyeux Noël» et sur la jambe gauche «Bonne année». Au téléphone, sa femme le remercie pour son cadeau et rajoute :

- J'espère que tu viendras me voir entre les fêtes.

Un p'tit gars se promène en bicyclette et croise une policière. Le policier arrête le petit bonhomme et lui demande:

- Est-ce le Père-Noël qui t'a acheté ta belle bicyclette?

Le p'tit gars lui dit: - Oui

Le policier lui répond: - Prend le billet et dis au Père-Noël que ça prend une lumière sur le devant de ta bicyclette.

Le p'tit gars lui demande: - Est-ce c'est le Père-Noël qui vous a donné votre beau cheval?

- Oui

- Ben tu diras au Père-Noël que le trou d'cul du cheval ça va en dessous de sa queue et non sur son dos!!

Le 25 Décembre, un exhibitionniste se promène et croise une fillette qui fait du tricycle sur le trottoir.

Il l'aborde:

- Bonjour ma petite

- Bonjour monsieur

- Il est beau ton vélo, c'est le Père-Noël qui te l'a apporté ?

- Ben oui; j'ai mis mes chaussures dans la cheminée avant de me coucher, et le matin y avait un vélo.

L'Exhibitionniste ouvre son manteau et dit :

- Moi, pour Noël, j'ai eu une grosse bite !

- Bien fait ! Fallait pas mettre ton cul dans la cheminée !

Deux petits vieux discutent à l'hospice :

- Dis-moi, qu'est-ce que tu préfères : faire l'amour ou les fêtes de Noël?

- Noël! Et de loin! Cela arrive bien plus souvent!

Il y a quatre époques dans la vie de l'homme:

1) celle où il croit au Père-Noël;

2) celle où il ne croit plus au Père-Noël;

3) celle où il est le Père-Noël;

... Joyeux-Jeunes Retraités

4) celle où il ressemble au Père-Noël.

Une chorale répète pour la messe de minuit du 24 décembre. Le curé décèle quelque chose d'anormal.

Pour en avoir le cœur net, il demande à chacun des membres de chanter seul. Vient le tour de Patrick. Celui-ci y entonne bruyamment :

- Léon ! Léon !

- Patrick ! Arrête ! fait le prêtre. Tu tiens ton livre de chant à l'envers. Les paroles c'est "Noël, Noël"...

Un jour le Père Noël va en Afrique avec ses lutins. Sur place, le Père Noël demande à ses lutins :

- Pourquoi ces enfants sont-ils aussi maigres ?

Les lutins répondent :

- Parce qu'ils ne mangent pas !

Le Père Noël répond :

- Ils ne mangent pas! Dans ce cas, pas de CADEAU...

Ce sont deux vieux, devenus clochards, et c'est le soir de Noël⁶.

Ils sont côte à côte assis sur un banc, il fait froid et histoire de se réchauffer la vieille retrouve ses ardeurs passées et demande à son mari :

- Chéri, ça fait des années que tu ne m'as plus touchée, ce soir c'est Noël... fais moi l'amour !

Le vieux répond en ces termes :

- Oh tu me fais chier, je lis mon journal.

- Mais chéri, t'as vu comment tu me parles pour une fois que je te demande quelque chose tu pourrais t'exécuter ...

- Mais tu me fais chier, j'te dis que je lis mon journal, et en plus j'ai sommeil!

- T'es vraiment pas sympa, moi j'ai envie, fais-moi l'amour je t'en supplie...

- Non, c'est non, y'a pas de Noël qui tienne, moi je lis mon journal !

- Alors là t'es vraiment vache, il fait froid, en plus on se serait réchauffé !

- Mais bordel puisque je te dis non !!!!

Alors la vieille espérant réveiller les fantasmes et l'ardeur de son mari, lui farfouille dans le pantalon...

Et d'un coup sentant quelque chose de chaud qui lui montait dans la main, elle dit à son mari :

- Mais chéri tu bandes!

Et celui-ci de répondre:

- Non, je chie !!!⁷

A Sunday School teacher of pre-schoolers was concerned that his students might be a little confused about Jesus Christ because of the Christmas season emphasis on His birth. He wanted to make sure they understood that the birth of Jesus occurred a long time ago, that He grew up, etc. So he asked his class, "Where is Jesus today ?"

Johnny raised his hand and said, "He's in heaven." Mary was called on and answered, "He's in my heart." and Robert, waving his hand furiously, blurted out, "I know! I know! He's in our bathroom!!!"

The whole class got very quiet, looked at the teacher, and waited for a response.

⁶ blague de mauvais goût – âmes sensibles : s'abstenir :-D

⁷ difficile de trouver plus dégueulasse ☺ !!!

Amicale Epatente des ...

The teacher was completely at a loss for a few very long seconds. He finally gathered his wits and asked Robert how he knew this. and Robert said, "Well.....every morning my father gets up, bangs on the bathroom door, and yells 'Jesus Christ, are you still in there?!'"

Santa Claus makes his way down the chimney, and is met by a lovely young woman in a robe.

She says "Santa, how about giving me a special present. I know you'd like to come into my bedroom."

Santa responds "Ho! Ho! Ho! Gotta go. Gotta go. Gotta deliver all these toys to the children you know."

The lovely young thing peels off her robe, revealing a skimpy negligee. Santa looks up from his sack of gifts, and she says "I've got something special for you Santa. Can't you stay for just a little while? I know you want me. Let me make this Christmas eve unforgettable."

Santa responds "Ho! Ho! Ho! Gotta go. Gotta go. Gotta deliver all these toys to the children you know."

Not to be denied, she strips off the negligee, revealing her naughty bits, and they were quite nice naughty bits, I might add. And she says "Santa, this is your last chance. This body is your gift."

Santa responds "Hey! Hey! Hey! Gotta stay. Gotta Stay. Can't get up the chimney with my dick this way!"

As the Christmas season draws nigh, foretelling the end of over a full month of Commercial Christmas, there is a special urgency in the spirits of children as they visit toy stores and toy departments all over the country.

It was with particular urgency that little Wilbert dragged his mother to the toy department in a big Los Angeles department store. Mother quickly steered Wilbert into the line of children waiting to talk to Santa, but Wilbert was far more interested in the hobby horse.

As soon as his mother relaxed her vigilance for a moment, Wilbert vanished from the Santa Queue and began rocking back and forth on the hobby horse. His mother noticed his absence, and after a quick, frantic search, spotted him on the horse. She let him rock for a few minutes, then told him it was time to get off. Wilbert ignored her. She began to beg; Wilbert paid no attention. She began to make promises of sugarplums, etc., if only Wilbert would get off the hobby horse. He stuck his nasty little tongue out at her.

Then Santa himself, who had been watching this little family drama out of the corner of his eye, stepped over and said to Wilbert's mother, "Perhaps I can persuade your son to cooperate."

"I doubt that," said the mother, "but you're welcome to try."

Santa, with a big smile, whispered quietly into Wilbert's ear.

Wilbert's eyes grew very large, he quickly slid off the horse and took his mother's hand. Together, with no fuss, they left the store.

As they drove home, Mama asked Wilbert what Santa had whispered to him. Wilbert was silent. Mama began offering bribes (toys and German Chocolate cake) if Wilbert would only tell Mama what Santa's words were. Wilbert turned pale and wouldn't utter a word.

What had Santa said? Wilbert's mother was determined to find out. She had never been able to get the kid to obey that easily, and decided it was worth a great deal of effort on her part to discover what magick Santa Claus had used on

... Joyeux-Jeunes Retraités

Wilbert.

She continued to bribe him with a soft voice and much cajolery, and Wilbert's stubborn streak finally faded.

What did Santa say?

Wilbert now answered: "He said, 'Listen, you little son of a bitch, if you don't climb your ass the hell down off that horse right this second, I'm going to beat the heck out of you!'"

One evening, in a busy lounge in the deep south, a reindeer walked in the door, bellied up to the bar and ordered a martini.

Without batting an eye, the bartender mixed and poured the drink, set it in front of the reindeer, and accepted the twenty-dollar bill from the reindeer's hoof.

As he handed the reindeer some coins in change, he said "You know, I think you're the first reindeer I've ever seen in here."

The reindeer looked hard at the hoofful of change and said "Hmmpf. Let me tell you something, buddy. At these fuckin' prices, I'm the last reindeer you'll see in here."

Oh My God!

Three Catholic women and an older Jewish lady were having coffee.

The first Catholic woman tells her friends "My son is a priest. When he walks into a room, everyone calls him 'Father.'"

The second woman chirps, "My son is a bishop. Whenever he walks into a room, people call him 'Your Grace.'"

The third old woman says "My son is a cardinal. Whenever he walks into a room, he's called 'Your Eminence'".

As the little old Jewish lady sips her coffee in silence, the first three give her this subtle "Well...?" look, so she says: "My son is 6'5"; he has broad, square shoulders, lean hips and is very muscular; he's terribly handsome, has beautiful hair, dresses very well and always smells wonderful. Whenever he walks into a room, women say 'Oh, my God...!'

Histoires du Paradis et de l'Enfer

Một cặp vợ chồng già trên 80 tuổi mà vẫn khỏe mạnh, vì họ ăn uống theo chế độ và tập thể dục thường xuyên. Không may hai cụ qua đời do một tai nạn xe buýt. Họ lên thiên đàng và được Thánh Pierre đón tiếp nồng hậu. Thánh Pierre đưa hai người đi tham quan nhà bếp, hồ bơi, phòng tắm hơi, sân chơi tennis ... Lóa mắt vì sự sang trọng của ngôi nhà, cụ ông hỏi Thánh Pierre :

- Chúng tôi có phải trả tiền các dịch vụ không ?

- Tất cả đều miễn phí, đây là thiên đàng mà. - Thánh Pierre trả lời.

Đến giờ ăn, Thánh Pierre đưa hai cụ đến bàn bày thức ăn linh đình. Cụ ông hỏi

- Tất cả các món ăn này đều miễn phí ?

- Tất nhiên. - Thánh Pierre trả lời.

- Chúng tôi có thể ăn tùy thích, không phải lo ngại dư mỡ, đường, cholesterol à ?

- Không, tôi đã bảo là cụ đang ở trên thiên

Amicale Epatente des ...

đàng. Cụ có thể ăn uống no say tùy thích mà không sợ bị béo phì, đái đường hay nhồi máu cơ tim ...

Bỗng nhiên mặt cụ ông trở nên đỏ gay, và quay sang bà vợ quát to :

- Tất cả do lỗi của bà. Nếu bà không ép tôi phải ăn uống kiêng cử và tập thể dục, thì tôi đã lên đây sớm hơn 10 năm.

Karl Marx - Who?

Karl Marx dies and shows up at the gates of heaven to be met by Saint Peter.

"Name?" asks Peter.

"Marx, Karl Marx." replies the famous author.

"Hmm," says Peter to himself, "why do I know that name?"

"I am Marx," Marx said, beaming with pride, "founder of socialism and the driving force behind the communist ideal called Marxism."

"I see," Peter said. "I'll have to check with God."

So Peter rushes off to confer with God. God hears the name Marx and immediately a look of disgust infects His face. "Marx?" God says, "He's nothing but a trouble maker. Send him down to hell."

So Peter happily signs the appropriate forms and departs Karl Marx to Satan's fiery hell.

Some time later, a free trade agreement is forged between Heaven and Hell. The deal is hailed by all to be a great economic leap forward that would revitalize both struggling economies. But soon after the treaty, God realizes that Heaven is no longer receiving any products from Hell. So he sends Saint Peter down to investigate.

"Well?" asks Peter of Satan, "What's the hold up? We have an agreement!"

Satan shrugs his shoulders, exasperated. "It's that Marx fellow," Satan replied.

"Ever since he got down here, all we've had are strikes and labour demands. Productivity has dropped to zero!"

"So?" Peter asks, "What would you have us do?"

"Take him back. Take Marx back to Heaven, and I guarantee productivity will sky rocket!"

So Peter agreed, on God's behalf, to accept Karl Marx back to Heaven.

Some time later Satan realizes that Hell has not received any orders for product from Heaven. In fact, very little communication at all has leaked from Up Above.

So, concerned for the economic welfare of Hell, he makes a trip to Heaven.

"Peter! Peter, are you there?" Satan demands.

"Yes, what is it?" Peter answers.

"What's the hold up? What about the flow of trade?"

"Oh I'm sorry," Peter said, "We have decided to adopt a Marxist isolationist stance. We are an intrinsic self-governed body that is now based on the needs of the proletariat. It is our opinion that this free trade agreement only benefits the bourgeois."

"What?!" Satan was furious. "I demand to speak to God!"

Peter's eyebrow is raised in confusion. "Who?"

Một anh công sản chết xuống âm phủ, bị đày xuống địa ngục diêm vương cảm hóa mãi không được mới giải lên gặp Chúa : "Hỡi chúa cao quý nhờ chúa cảm hóa hộ tên cứng đầu này!!!"

... Joyeux-Jeunes Retraités

Chúa vui về nhận lời.

Một tháng sau, diêm vương trở lại: "Thưa Chúa tình hình ở trên này thế nào?"

Chúa quát mắt: "Thứ nhất trên đời này không có chúa, thứ hai không được gọi là "Chúa" mà phải gọi là "đồng chí Chúa!!!"

Ben Laden meurt d'une crise cardiaque.

Bien entendu, il se retrouve en enfer où le Diable l'attend avec impatience...

- Je ne sais pas ce que je vais faire de toi, tu es bien sur mes listes, mais je n'ai plus une place de libre. D'un autre côté, il est évident que ta place est ici...

J'ai ici quelques Américains qui ne sont pas aussi méchants que toi. Je vais en envoyer un au paradis, et tu prendras sa place. Je vais même t'accorder une faveur : tu pourras décider toi-même qui tu vas remplacer !

Oussama se déclare satisfait et le Diable ouvre un premier judas ..

A l'intérieur d'une pièce, il y a Richard Nixon dans une piscine qui nage sans arrêt, et dès qu'il s'approche du bord, celui-ci recule et Nixon doit continuer à nager, nager encore et encore...

- Non, dit Ben Laden, je suis mauvais nageur et je ne pense pas que je pourrai faire ça à longueur de journée.

Le Diable emmène Ben Laden devant une autre porte. Par le judas, on voit Georges Bush avec une énorme masse, qui casse un tas immense de cailloux.

- Non, dit Ben Laden, j'ai d'énormes problèmes de dos et ça serait une agonie perpétuelle si je devais casser des cailloux à longueur de journée...

Le Diable arrive devant une troisième porte : à l'intérieur, Bill Clinton est allongé sur un lit, les mains et les pieds attachés aux barreaux. Penchée au dessus de lui, Monica Lewinsky lui taille une pipe d'enfer (Forcement !).

Oussama regarde cette scène incroyable pendant un long moment puis se tourne vers le Diable.

- Je prends cette place-là !. Je prends cette place-là !.

Le Diable répond :

- C'est bien !, puis il ouvre la porte et dit :

- Monica, vous pouvez sortir, vous avez un remplaçant !.

George Bush has a heart attack and dies.

Obviously he goes to Hell, where the Devil is waiting for him.

'I'm not sure what to do,' says the Devil. 'You're on my list, but I haveno room for you. But since you definitely have to stay here, I am going to have to let someone else go. I've got three folks here who weren't quite as bad as you. I'll let one of them go, but you'll have to take their place. I'll even let you decide who leaves.'

George thought that sounded pretty good, so he agreed.

The Devil opened the first room. In it was Richard Nixon in a large pool of water. He kept diving in and climbing out, over and over. Such was his fate in Hell.

'No!' George shouted... 'I don't think so. I am not a good swimmer, and don't think I could do that all day long'.

The Devil led him to the next room. In it was Tony Blair with a sledge hammer and a room full of rocks. All he did was swing the hammer, over and over, time after time.

Amicale Epatente des ...

'No! I've got this problem with my shoulder, I would be in constant agony if all I could do was break rocks all day', commented George.

The Devil opened the third door. In it, George saw Bill Clinton lying on the floor with his arms staked over his head and his legs staked in spread-eagle pose. Bent over him was Monica Lewinsky doing what she does best.

George Bush looked at this in disbelief for a while and finally said, 'Yeah, I can handle this.'

'The Devil smiled and said 'Ok, Monica, you're free to go!'

Bài học đau đớn

Trước cổng thiên đàng, Thánh Peter đang tra cuốn sổ lớn xem người vừa đến có xứng đáng được chấp nhận không. Sau một hồi, Thánh nhíu mày nói:

- Không có gì xấu xa trong cuộc đời của anh, nhưng anh cũng chưa làm điều gì thực sự tốt đẹp. Nếu anh chỉ ra được một điều tốt đẹp mà anh đã làm thì ta chấp nhận.

Anh chàng hào hứng kể ngay:

- Con đang lái xe trên đường bỗng thấy một nhóm côn đồ khoảng 50 tên đang tấn công một cô gái tội nghiệp. Con dừng lại, dùng cò-lê đập một phát làm tên cầm đầu to lớn ngã xuống. Sau đó, con quay sang đồng bọn của hắn, đang vây xung quanh, quát to:

- Hãy để cho cô gái vô tội này được yên! Cút đi trước khi tao dạy cho tất cả bọn bay một bài học đau đớn!

- Thật ư? Thế con đã dạy cho chúng bài học đó chưa? - Thánh Peter cảm động hỏi.

- Dạ rồi, chỉ mới cách đây... 2 phút thôi ạ!

Version courte (d'une histoire) :

C'est (l'histoire de) deux gars qui arrivent ensemble aux portes du Paradis.

Pour engager la conversation, le premier dit au second:

"Alors, comment êtes-vous arrivé ici?"

"Je suis mort de froid" répond le second, et il ajoute: "et vous?"

"Eh bien moi, j'étais sûr que ma femme me trompait, alors un jour, je suis rentré plus tôt du travail pour la prendre sur le fait. J'ai cherché dans toute la maison, mais je n'ai trouvé aucun amant.

J'étais tellement mal vis à vis de ma femme d'avoir douté d'elle, que j'ai fait une crise cardiaque!"

Alors le second répond: "C'est malin! Vous auriez regardé dans le **congélateur**, on serait encore vivants tous les deux!"

Version longue

« Cela faisait un certain temps que je soupçonnais ma femme d'avoir une relation extra conjugale. Je suis donc rentré chez moi à l'improviste et évidemment, je l'ai trouvée complètement nue sur le lit. J'ai immédiatement fouillé l'appartement pour trouver le coupable. En vain. Et puis je me suis souvenu qu'habitait au 15e étage d'une tour, nous disposions d'un petit balcon. J'ai donc ouvert la porte-fenêtre et c'est là que j'ai vu cet homme, suspendu dans le vide et s'agrippant à la rambarde du balcon. J'ai piétiné les mains pour qu'il tombe mais il tenait bon. Alors je suis parti chercher un marteau. À grands coups sur chaque main, il a

... Joyeux-Jeunes Retraités

fini par lâcher prise. Mais un arbre a amorti sa chute. Voyant qu'il bougeait encore, j'ai attrapé le réfrigérateur de la cuisine et je l'ai fait basculer sur cet individu. L'effort a été si violent que j'ai succombé à une crise cardiaque. Et donc me voilà ».

« Ah bon ? répond Saint Pierre, passionné. C'est bon, vous êtes admis au Paradis. »

Un second homme se présente peu après et commence à raconter l'histoire de sa mort à Saint-Pierre. Voyez-vous, débute-t-il, j'étais en train de repeindre mon balcon au 17e étage d'une tour. Mon tabouret a vacillé et j'ai basculé dans le vide. Mais j'ai eu la possibilité de me rattraper à un balcon deux étages plus bas. Je pensais être sauvé quand le propriétaire de ce balcon a commencé à me piétiner les mains, puis à me casser les doigts à coups de marteau. Il était fou ce type, furieux que je m'accroche à son balcon. Et pire lorsque j'ai lâché prise, comme je ne suis pas mort tout de suite, il m'a balancé son frigo sur la tête pour m'achever... Dingue... »

«Oui j'ai entendu parler de cette histoire, vous pouvez entrer au Paradis... »

Un troisième homme arrive et entame lui aussi son récit à St Pierre : « Moi, j'ai rien compris, franchement, je ne sais pas comment c'est arrivé. J'étais caché à poil dans un frigo.⁸

Trois hommes, qui après s'être mariés, et avoir eu des enfants, meurent de façon soudaine.

Ils se retrouvent donc tous les 3 devant Saint Pierre qui leur dit : 'Ici, comme le paradis est un immense endroit vous aurez une voiture pour vous déplacer.

La marque de la voiture sera en fonction des fois où vous avez trompé vos femmes.'

Donc St Pierre ouvre son grand livre et dit au premier homme : ' Je vois que votre réputation de coureur de jupon est vérifiée. Je plains votre femme. Mais comme vous étiez gentil avec elle Dieu vous offre une Renault.' Penaud l'homme part en direction du paradis dans sa Renault.

Alors St Pierre regarde le deuxième homme et dit : ' vous êtes un peu mieux, vous avez trompé votre femme 2 fois seulement, Dieu vous offre une Mercedes.L'homme heureux part en direction du paradis avec sa Mercedes.

Alors St Pierre regarde le dernier et dit : ' Alors vous, vous êtes un saint, vous n'avez jamais trompé votre femme ,pour vous féliciter Dieu vous accorde Une Lamborghini. L'homme heureux part tout fier dans sa voiture de rêve.

Le lendemain l'homme à la Renault rencontre l'homme à la Lamborghini, celui-ci pleurait comme un enfant sur le capot de sa voiture. L'homme à la Renault : ' Voyons! Qu'est-ce qu'il se passe ? '

L'homme à la Lamborghini : 'Je viens de voir passer ma femme en trottinette !!!'

Extrême onction

Le père Eugène va bientôt passer l'arme à gauche, et Monsieur le curé est à son chevet pour lui donner l'extrême onction.

Le curé lui dit à l'oreille:

- Avant de mourir, dis ta foi en Notre Seigneur Jésus

⁸ Rashomon, « les portes de l'enfer », « địa ngục môn » en 2009 ?

Amicale Epatente des ...
Christ et renie le Démon!
Mais le père Eugène se tait.
Le curé lui demande:

- Allons père Eugène, quand on quitte ce monde, il faut se préparer et renier le mal pour rejoindre le seigneur aussi pur que possible... Pourquoi ne veux-tu pas renier le Démon?
- Alors le vieux, d'une voix chevrotante:
 - Tant que j'sais pas chez qui j'vais aller, j'veux vexer personne

Match de foot au Paradis

Lors du match de foot annuel entre l'équipe du Paradis et celle de l'Enfer, Saint Pierre demanda timidement à Jésus d'être sélectionné.

- Mais tu as été exclu, l'année dernière...
- je sais, Jésus, mais je te jures que je me conduirai bien cette fois sur le terrain, s'il te plaît, laisse-moi jouer...

Très embarrassé, mais Jésus finit quand même par céder :

- D'accord, Saint Pierre, tu vas jouer... Mais je t'assure que si tu ne te conduis pas bien, jamais plus je ne te sélectionnerai !

- bien sûr, Jésus, merci Jésus, merci...

Alors que le match se déroulait sous la clameur du public, Jésus, qui avait autre chose à faire que de suivre ce match, entendit soudain un coup de sifflet strident et des huées assourdissantes : Saint Pierre venait d'être exclu !!!

Furieux, Jésus entra dans les vestiaires :

- Alors, Saint Pierre, tu m'avais pourtant juré.... Que s'est-il passé cette fois ?

- Mais,... Jésus, nous attaquions, Saint Paul qui occupait le flanc gauche avait fait un centre parfait, je captais la balle avec mon pied droit d'un geste magnifique, je la passais à mon pied gauche, j'avais jeté un coup d'oeil rapide au keeper Belzebuth, et, en une fraction de seconde, je shootais...

- Et alors, et alors, demanda Jésus, tout excité...

- Eh bien, la balle était passé à un centimètre du montant...

- Nom de Dieu !!! s'exclama Jésus

Et Saint Pierre de lui dire tristement :

- Eh bien, c'est exactement ce que j'avais dit...

Une soeur est assise avec la mère supérieure et discute.

- Ma mère, j'ai utilisé un langage terrible cette semaine et je me sens coupable d'avoir fait cela.

- Quand as-tu utilisé ce terrible langage ?

- Et bien, j'étais en train de golfer et j'ai frappé ce coup droit incroyable qui donnait l'impression qu'il allait couvrir 280 mètres , mais la balle a heurté une ligne téléphonique qui se tenait dans la trajectoire. Elle est tombée directement sur le sol après avoir fait seulement 100 mètres .

- Est-ce à ce moment que vous avez blasphémé ?

- Non ma mère, dit la soeur. Ensuite, un écureuil est sorti de la forêt, a mis la balle dans sa gueule et s'est enfui.

- Est-ce à CE MOMENT que vous avez blasphémé ?

- Enfin, non. Vous voyez, comme l'écureuil courait, un aigle fonça sur lui et s'est enfui avec.

- Est-ce LÀ que vous avez blasphémé ?

- Non, pas encore. Comme l'aigle entraînait l'écureuil au loin dans ses griffes, il a volé près du "green" et l'écureuil a laissé tomber ma balle.

- Avez-vous blasphémé ENFIN ma soeur ?

... Joyeux-Jeunes Retraités

- Non, parce que la balle est tombée sur une grosse roche, a rebondi sur la trappe de sable, a roulé sur le "green" et s'est arrêtée à près de 30cm du trou.

Les deux soeurs furent silencieuses pendant un instant. Ensuite, la mère supérieure soupire et dit :

- Tu as manqué le putain de trou, n'est-ce pas ?

Jésus dit à ses disciples : "allez voir là-bas si j'y suis..."

Les disciples, très obéissants, y vont et voient Jésus.

Jésus dit alors "Amen, en vérité, je vous le dit : « $y = ax^2 + bx + c$ »,

Les disciples un peu interloqués, regardaient Jésus sans comprendre jusqu'à ce que Pierre prenne le parole :

"Désolé Seigneur, mais nous ne te comprenons pas !",

Jésus répondit alors : "Bande de crétin, vous êtes vraiment incultes, **c'est une parabole !**"

Poor Reverend Norton

The Reverend Francis Norton woke up Sunday morning and realizing it was an exceptionally beautiful and sunny early spring day, decided he just had to play golf. So...he told the Associate Pastor that he was feeling sick and convinced him to say Mass for him that day. As soon as the Associate Pastor left the room, Father Norton headed out of town to a golf course about forty miles away. This way he knew he couldn't accidentally meet anyone he knew from his Parish. Setting up on the first tee, he was alone. After all, it was Sunday morning and everyone else was in church! At about this time, Saint Peter leaned over to the Lord while looking down from the heavens and exclaimed, "You're not going to let him get away with this, are you?" The Lord sighed, and said, "No, I guess not." Just then Father Norton hit the ball and it shot straight towards the pin, dropping just short of it, rolled up and fell into the hole. IT WAS A 420 YARD HOLE IN ONE!! St.Peter was astonished. He looked at the Lord and asked, "Why did you let him do that?" The Lord smiled and replied, "Who's he going to tell?"

Le quotidien aux couvents

Naughty Nuns

Un train heurte un bus transportant des bonnes soeurs et elles périssent toutes.

De par leur vocation, bien entendu, elles vont toutes au ciel et voilà que Saint Pierre les reçoit.

Il demande à la première nonne : " Soeur Corinne, n'avez vous jamais eu le moindre contact avec un pénis ? "

La nonne rougit et répond : " Si une fois, je l'ai touché juste avec le bout de mon index, mais c'est vraiment tout "

Saint Pierre : " Plongez l'extrémité de votre index dans l'eau bénite et vous pourrez accéder au paradis "

Saint Pierre pose la même question à la nonne suivante : " Et vous soeur Isabelle, n'avez vous jamais touché un pénis ? "

Soeur Isabelle, toute gênée répond : " Bon, une fois, j'en ai touché un, je l'ai caressé et l'ai frotté... "

Saint Pierre : "Plongez votre main entière dans l'eau bénite et vous pourrez accéder au paradis"

Amicale Epatente des ...

Soudain une grande agitation se fait sentir dans la file d'attente des nonnes. L'une d'entre elles bouscule ses collègues pour se frayer un chemin et parvenir devant Saint Pierre avant les autres.

Saint Pierre, un peu inquiet : " Ma soeur, ma soeur, mais que me vaut cet empressement ? "

La nonne répond : " Si je dois me gargariser à l'eau bénite, j'aimerais le faire avant que soeur Fabienne y plonge son cul ! "

Nuns are admitted to Heaven through a special gate and are expected to make one last confession before they become angels. Several nuns are lined up at this gate waiting to be absolved of their last sins before they are made holy.

"And so," says St. Peter, "have you ever had any contact with a penis?"

"Well," says the first Nun in line, "I did once just touch the tip of one with the tip of my finger." "OK" says St. Peter, "Dip your finger in the holy water and pass on into heaven."

The next Nun admits that "Well, yes, I did once get carried away and I, you know, sort of massaged one a bit." "OK" says St. Peter, "Rinse your hand in the holy water and pass on into heaven."

Suddenly, there is some jostling in the line, and one of the nuns is trying to cut in front. "Well now, what's going on here?" says St. Peter.

"Well, your excellency," says the Nun who is trying to improve her position in line, "If I'm going to have to gargle that stuff, I want to do it before Sister Mary Thomas sticks her ass in it!"

Gabriel's Horn⁹

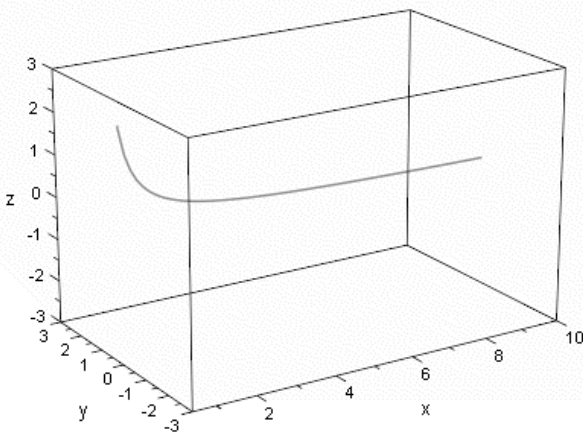

It was time for Father John's Saturday night bath, and young nun, Sister Magdalene had prepared the bath water and towels just the way the old nun had instructed. Sister Magdalene was also instructed not to look at Fr. John's nakedness if she could help it, do whatever he told her to do, and pray. The next morning the old nun asked Sister Magdalene how the Saturday nightbath had gone.

"Oh, sister," said the young nun dreamily. "I've been saved."

⁹ not to be confused with Gabriel's horn, the figure formed by rotating the graph $f(x)=1/x$, $x \geq 1$ around the x-axis, where the surface area of the horn is infinite ($2\pi \cdot \lim(\ln(x))$) while the volume is finite (π)

... Joyeux-Jeunes Retraités

"Saved? And how did that fine thing come about?" asked the old nun.

"Well, when Fr. John was soaking in the tub, he asked me to wash him, and while I was washing him he guided my hand down between his legs where he said the Lord keeps the Key to Heaven."

"Did he now?" said the old nun evenly.

Sister Magdalene continued, "And Fr. John said that if the Key to Heaven fit my lock, the portals of Heaven would be opened to me and I would be assured of salvation and eternal peace. And then Father John guided his Key to Heaven into my lock."

"Is that a fact?" said the old nun even more evenly.

"At first it hurt terribly, but Fr. John said the pathway to salvation was often painful and that the glory of God would soon swell my heart with ecstasy. And it did, it felt so good being saved."

"That wicked old Devil!" said the old nun. "He told me it was Gabriel's Horn, and I've been blowing it for 40 years!"

C'est (l'histoire de) 3 hommes perdus dans le désert qui commencent à mourir de soif lorsqu'ils aperçoivent une maison ; arrivés péniblement à la porte ils frappent après un instant une soeur vient leur répondre

- Ecoutez ma soeur nous sommes perdus depuis plusieurs jours et nous mourons de soif auriez vous la gentillesse de nous laisser entrer afin que nous nous désaltérions

-Je suis désolée messieurs mais ici c'est un couvent et les hommes n'y sont admis que si nous les castrions !

Sur ce les trois hommes repartent déçus devant cette alternative peu réjouissante !

Au bout de 5h un des hommes n'y tenant plus consent au sacrifice afin d'apaiser sa soif ses deux camarades rester dehors entendent un énorme cri qui dure 10 seconde puis plus rien !

Deux heures plus tard le second arrivé à bout rentre et consent au sacrifice ! c'est là que son camarade l'entend crier mais le cri dure 10 longues minutes

Enfin le 3ème homme ayant épuisé les forces qui lui restaient demande à son tour à se faire désalterer mais avant de passer au sacrifice il demande à la soeur :

- Il ya une chose qui m'intrigue : mon 1er camarade a crié pendant 10 seconde quand au second il a crié 10 longues minutes ! comment se fait il ?

- C'est bien simple mon fils nous castrions en fonction des métiers ;

Le 1er était boucher nous lui avons donc coupé au débitaire Le second était menuisier nous l'avons donc raboté !

A ce moment le 3ème homme se met à rire aux éclats

- Mais mon fils pourquoi riez vous ; vous trouvez que c'est drôle de perdre votre virilité ?

- Ce n'est pas cela ma soeur qui me fait rire vous venez de me dire que vous castriez en fonction des métiers eh bien moi je suis représentant de sucette

(et une histoire dans le civil) :

La scène se passe au cimetière, au moment de l'inhumation d'un célèbre cardiologue. De nombreux confrères sont présents. Pour la circonstance, l'entrée du caveau a été ornée d'un énorme cœur de deux mètres de haut, fait avec des fleurs, et le cercueil est placé devant. Après le sermon et les adieux, le gigantesque

Amicale Epatente des ...

cœur s'entrouvre, le cercueil est placé à l'intérieur et le cœur se referme. Tout le monde est silencieux et très triste. Soudain, l'une des personnes présentes se met à éclater de rire.

Son voisin le réprimande d'un air sévère :

- Chut ! Mais qu'est-ce qui vous prend de rire comme ça ?
- J'imagine mon enterrement : je suis gynécologue !!

Wild Nuns_

A cop pulls over a car load of nuns. The cop says, "Sister, this is a 55 MPH highway. Why are you going so slow?" The Sister replies, "Sir, I saw a lot of signs that said 41, not 55."

The cop answers, "Oh, Sister, that's not the speed limit, that's the name of the highway you are on!"

The Sister says, "Oh! Silly me! Thanks for letting me know. I'll be more careful."

At this point, the cop looks in the backseat where the other nuns are shaking and trembling.

The cop asks, "Excuse me, Sister, what's wrong with your friends back there? They are shaking something terrible."

The Sister answers, "Oh, we just got off Highway 101."

At The Convent

The nuns at the local convent had their daily announcement session. The mother superior walked out in front of the 100 nuns with a very serious frown on her face. She began to speak...

Mother Superior: There had been a sinful deed committed here, yesterday.

99 nuns: Oh, no! 1 nun: Hee, hee, hee.

Mother Superior: Today I found a pair of men's underwear.

99 nuns: Oh, no! 1 nun: Hee, hee, hee.

Mother Superior: And I also found a condom.

99 nuns: Oh, no! 1 nun: Hee, hee, hee.

Mother Superior: And it has been used!

99 nuns: Oh, no! 1 nun: Hee, hee, hee.

Mother Superior: And there was a hole in it!

1 nun: Oh, No!

99 nuns: Hee, hee, hee, hee, hee, hee!...

Aah... les prières...

Une religieuse rend visite au curé:

- Voilà mon Père, au cloître nous avons un problème avec nos deux perroquets. Ce sont des femelles et elles ne savent dire qu'une seule phrase abominable : " nous sommes des prostituées , voulez vous vous amuser ?"

- C'est affreux ..s'exclame le Prêtre . Mais j'ai peut-être une solution. Apportez-moi vos perroquets , je les mettrai avec les miens qui sont des mâles et auxquels j'ai appris à prier et à lire la Bible . Ainsi vos 2 femelles apprendront à louer et à adorer Dieu .

Le lendemain , la religieuse apporte ses perroquets au Prêtre qui les met comme convenu dans la cage des 2 mâles .

Alors les 2 femelles engagent la conversation :

- nous sommes des prostituées , voulez vous vous amuser ?

et l'un des perroquets mâles dit à l'autre :

- tu peux ranger ta Bible, mon vieux ! Nos prières sont enfin exaucées.

... Joyeux-Jeunes Retraités

Nun Decorators

The head nun tells the two new nuns that they have to paint their room without getting any paint on their clothes. So the one nun says to the other, "Hey, let's take all our clothes off, fold them up, and lock the door."

So they do this, and begin painting their room. Soon they hear a knock at the door. They ask, "Who is it?"

"Blind man!"

The nuns look at each other, then one nun says, "He's blind, he can't see. What could it hurt." They let him in.

The blind man walks in and says, "Hey, nice tits. Where do you want me to hang the blinds?"



Pregnant Nun

Pat is not feeling very well and he decides to go to a doctor. While he is waiting in the doctor's reception room, a nun comes out of the doctor's office. She looks very ashen, drawn and haggard.

Pat goes into the doctor's office and says to the doctor: "I just saw a nun leaving who looked absolutely terrible. I have never seen a woman look worse."

The doctor says: "I just told her that she is pregnant."

Pat exclaims: "Oh my, is she?"

The doctor responds: "No, but it sure cured her hiccups."

The Nun's Secret

The new nun goes to her first confession. She tells the priest that she has a terrible secret. The priest then tells her that her secret is safe in the sanctity of the confessional.

She says, "Father, I never wear panties under my habit."

The priest chuckles and says, "That's not so serious, Sister Bernadette. Say five Hail Marys, five Our Fathers, and do five cartwheels on your way to the altar."

Blonde Nun_

One night a blond nun was praying in her room when God appeared before her.

Amicale Epatente des ...

"My daughter, you have pleased me greatly. Your heart is full of love for your fellow creatures and your actions and prayers are always for the benefit of others. I have come to you, not only to thank and commend you, but to grant you anything you wish," said God.

"Dear Heavenly Father, I am perfectly happy. I am a bride of Christ. I am doing what I love. I lack for nothing material since the Church supports me. I am content in all ways," said the nun.

"There must be something you would have of me," said God.

"Well, there is one thing," she said.

"Just name it," said God.

"It's those blonde jokes. They are so demeaning to blondes everywhere, not just to me. I would like for blonde jokes to stop."

"Consider it done," said God. "Blonde jokes shall be stricken from the minds of humans everywhere. But surely there is something that I could do just for you."

"There is one thing. But it's really small, and not worth your time," said the nun.

"Name it. Please," said God.

"It's the M&M's," said the blonde nun. "They're so hard to peel."

A man is driving down a deserted stretch of highway, when he notices a sign out of the corner of his eye. It says SISTERS OF MERCY HOUSE OF PROSTITUTION 10 MILES. He thinks it was just a figment of his imagination and drives on without a second thought. Soon, he sees another sign which says SISTERS OF MERCY HOUSE OF PROSTITUTION 5 MILES and realizes that these signs are for real.

When he drives past a third sign saying SISTERS OF MERCY HOUSE OF PROSTITUTION NEXT RIGHT, his curiosity gets the best of him and he pulls into the drive. On the far side of the parking lot is a somber stone building with a small sign next to the door reading SISTERS OF MERCY. He climbs the steps and rings the bell.

The door is answered by a nun in a long black habit who asks "What may we do for you, my son?"

He answers "I saw your signs along the highway, and was interested in possibly doing business."

"Very well, my son. Please follow me."

He is led through many winding passages and is soon quite disoriented.

The nun stops at a closed door, and tells the man "Please knock on this door."

He does as he is told and this door is answered by another nun in a long habit and holding a tin cup.

This nun instructs "Please place \$50 in the cup, then go through the large wooden door at the end of this hallway."

He gets \$50 out of his wallet and places it in the second nun's cup. He trots eagerly down the hall and slips through the door, pulling it shut behind him.

As the door locks behind him, he finds himself back in the parking lot, facing another small sign: **GO IN PEACE, YOU HAVE JUST BEEN SCREWED BY THE SISTERS OF MERCY.**

Thông Minh

Trong một lớp tập huấn về chống quấy rối tình dục cho các

... Joyeux-Jeunes Retraités

ma-sơ trong tu viện..

Sau khi đã dẫn ra rất nhiều lý thuyết, mẹ bè trên hỏi một ma-sơ trẻ đẹp trông rất ngây thơ:

- Con sẽ làm thế nào nếu trên đường về tu viện, con gặp một kẻ có ý đồ quấy rối con ở một góc khuất.

Sơ trẻ trả lời đầy tự tin:

- Con đề nghị hẳn tụt quần xuống.

Cả lớp học ồ lên nhưng mẹ bè trên ra hiệu cho mọi người ngừng lại để sơ trẻ nói tiếp

Sơ trẻ lại tiếp:

- Sau đó con sẽ vén váy lên...

Cả hội trường lại ồ lên. Không chịu nổi nữa, mẹ bè trên liền khẽ nhắc nhở:

- Này con, đây là buổi học nghiêm chỉnh và con không nên làm thế trong bất kỳ tình huống nào.

Nữ sơ trẻ mới bình tĩnh trả lời:

- Con nghĩ rằng một người mà vén váy lên thì sẽ chạy nhanh hơn người mà có cái quần đang tụt dưới chân.

-!!!!

LES DEUX NONNES

Il y avait une fois 2 nonnes . L'une d'elles était surnommée Soeur Mathématiques (SM) et l'autre Soeur Logique (SL). Un soir alors qu'il commençait à faire nuit, et qu'elles étaient encore bien loin de leur couvent...

SM: Avez-vous remarqué cet homme qui nous suit depuis 38 minutes et demi, je me demande ce qu'il peut bien nous vouloir ?

SL: C'est logique . Il veut nous violer.

SM: Oh non! A la distance où il se trouve il nous aura rejoint dans 15 min au plus. Que pouvons -nous faire ?

SL: La seule chose logique à faire bien sur, est de marcher plus vite.

SM: Ca ne marche pas.

SL: Bien sur que ça ne marche pas. L'homme a fait la seule chose logique qu'il pouvait faire. Il s'est mis à marcher plus vite lui aussi.

SM: Alors que faisons-nous? A ce stade il nous aura rejoint dans une minute.



SL: La seule chose logique à faire est de nous séparer. Vous allez de ce côté, et je vais par là. Il ne pourra pas nous suivre toutes les deux.

L'homme choisit de suivre Soeur Logique.

Soeur Mathématiques arrive au couvent et s'inquiète de ce qu'il a pu arriver à Soeur Logique.

Puis Soeur Logique arrive.

SM: Soeur Logique! grâce à Dieu vous êtes là! Racontez-moi ce qui s'est passé!

SL: La seule chose logique est arrivée. L'homme ne pouvait pas nous suivre toutes les deux donc il a choisi de me

Amicale Epatente des ...
suivre.

SM: Oui, oui! Mais ensuite que s'est-il passé?

SL: La seule chose logique est arrivée. J'ai commencé à courir aussi vite que je pouvais et il s'est mis à courir aussi vite qu'il pouvait.

SM: Et?

SL: La seule chose logique est arrivée. Il m'a rattrapée.

SM: Oh mon Dieu! Et qu'avez-vous fait?

SL: La seule chose logique à faire. J'ai soulevé ma robe.

SM: Oh ma soeur! et l'homme qu'a-t-il fait?

SL: La seule chose logique, il a baissé son pantalon.

SM: Oh non! Et que s'est-il passé alors?

SL: N'est-ce pas logique ma soeur?

Une nonne avec la robe levée court plus vite qu'un homme avec le pantalon baissé.

Moralité : Et pour ceux qui avaient imaginé une autre fin, vous récitez deux Je vous salue Marie!

THEOLOGY

A Priest and a Rabbi, who have been the best of friends for years, were always arguing the finer points of their respective theologies, trying to prove the other one was wrong.

One day they were riding in a car, they got cut off by a drunk driver. The car flew off the road, rolled five times end-over-end, and came to rest on it's roof. The Priest and Rabbi crawled from the wreckage and were amazed they were alive.

As the Priest crossed himself, he noticed the Rabbi doing the same. The Priest shouts "Praise Be! You've seen the Light!"

"What?" said the Rabbi.

"You-you've crossed yourself. You have seen the True Way! This is wonderful."

"Cross myself?!? No no no. I was just checking everything was OK. 'Spectacles, Testicles, Wallet and Watch.'"

C'est l'histoire de quatre rabbins qui discutent tous les jours de théologie, mais sur les quatre, il y en a toujours trois qui sont d'accord contre un qui n'est pas d'accord.

Un beau jour, le rabbin qui perd toujours à trois contre un en a marre et il décide de faire appel à une autorité supérieure... Il emmène les trois autres rabbins sur une colline et il prie puis il s'écrie:

- Oh Mon Dieu!, je sais au plus profond de moi que j'ai raison et qu'ils ont tort! S'il te plaît, fais-moi un signe pour leur prouver que je dis vrai!

C'était une magnifique journée, très ensoleillée, et cependant, dès que le rabbin eut terminé sa phrase, un nuage noir d'orage obscurcit les cieux, il y eut un grondement de tonnerre, puis le nuage se dissipât aussi vite qu'il s'était formé...

- Ah vous avez vu?! Un signe de Dieu! Je savais bien que j'avais raison!

Mais les trois autres ne furent pas d'accord, faisant remarquer que la formation de nuages d'orage est chose tout à fait normale par une belle journée chaude.

Alors le rabbin se remit à prier:

- Oh Mon Dieu, j'ai besoin que tu fasses un signe plus fort pour leur montrer que j'ai raison et qu'ils ont tort!

... Joyeux-Jeunes Retraités

Cette fois, plusieurs nuages noirs se formèrent et vinrent s'agglomérer en un seul énorme nuage; il y eut un formidable grondement, puis un magnifique éclair traversa le ciel et vint frapper un arbre sur la colline d'en face!

- Je vous l'avais dit que j'avais raison, je vous l'avais dit! Mais les trois autres rabbins lui répondirent que tout ce qui venait de se passer pouvait être expliqué de façon naturelle...

Le rabbin s'apprêtait à demander un énorme signe à son Dieu, mais au moment où il ouvrait la bouche pour parler, la nuit se fit dans le ciel, la terre trembla, et venue de nulle part, une voix caverneuse dit:

- "ILLL AAAA RAAIIIIISOOOOON"

Alors le rabbin mit ses poings sur ses hanches et se tourna vers les trois autres pour leur dire:

- Ha! Alors? Qu'est-ce qu'on dit maintenant?

Et les trois autres répondent:

- Ben, maintenant ça fait 3 contre 2.

Un nouveau Déluge est annoncé par des prophètes (et par la météo), et rien ne peut être fait par personne pour l'empêcher. Dans trois jours à peine, les flots recouvriront le monde.

Les chefs spirituels de chaque grande religion passent des appels télévisés pour un dernier message.

Le Dalaï Lama incite tout le monde à se convertir au Bouddhisme, afin que chacun trouve le salut au Paradis.

Le Pape prend la parole en mondovision pour dire:

- Il n'est pas trop tard pour reconnaître Jésus. Dans quelques temps, c'est lui qui reconnaîtra les siens"

Enfin, le grand rabbin d'Israël passe devant les caméras.

Cela fait déjà 1 minute que les caméras filment EN DIRECT LIVE, et il n'a toujours rien dit. Le regard fixe, droit sur l'objectif, il se décide enfin à parler:

- Peuple d'Israël, peuple élu de Dieu... Il ne nous reste plus que trois jours pour apprendre à vivre sous l'eau...

Langage des signes: les prémices - Moshé et le Pape

Il y a là plusieurs siècles, le Pape décida que tous les juifs devraient quitter le Vatican. Naturellement, ce fut une énorme indignation de la part de la communauté juïque. Alors, le Pape proposa un marché au chef de la communauté: Un débat aurait lieu avec un membre désigné de la communauté juive et le Pape, et si au terme de ce débat les arguments juifs s'avéraient plus forts que les arguments catholiques, alors les juifs auraient le droit de rester.

Par contre, si le Pape était gagnant, ce serait aux juifs de quitter le Vatican.

Les juifs n'ayant pas le choix, ils acceptèrent et désignèrent Moshé que d'aucun s'accordaient à trouver le plus intelligent de tout le ghetto.

Lorsque Moshé fut en présence du Pape, il lui demanda (pour rendre le challenge plus intéressant) de ne pas utiliser la parole, mais uniquement les gestes pour débattre. Le Pape accepta.

Le jour venu, Moshé et le Pape prirent chacun une chaise et

Amicale Epatente des ...

se firent face. Au bout d'une minute, le Pape leva la main et montra 3 doigts tendus à Moshé.

Moshé leva sa main vers le ciel et tendit 1 doigt.

Le Pape décrivit alors avec un doigt de sa main un cercle au dessus de sa tête.

Moshé se servit de son index pour pointer alors le sol à ses pieds .

Le pape prit alors une hostie et un verre de vin sur un plateau à côté de lui.

Moshé tira une pomme de sa besace.

À ce moment là, le Pape se releva et dit à la foule :

- J'abandonne! Cet homme est vraiment trop bon en rhétorique. Les Juifs pourront donc tous rester au Vatican.

Lorsque tout le monde fut parti, les Cardinaux restés auprès du Pape lui demandèrent ce qui était arrivé. Le Pape leur expliqua:

- D'abord, je lui ai montré 3 doigts tendus pour lui représenter la Trinité. Il m'a répondu qu'il y avait pourtant un seul Dieu pour nos deux religions.

Puis, j'ai décrit un cercle au dessus de ma tête pour lui montrer que Dieu était partout autour de nous. Là, il m'a répondu en montrant le sol à ses pieds que Dieu était aussi parmi nous.

Enfin, j'ai pris une hostie et du vin pour montrer que Dieu nous absout de tous nos pêchés, et là il a pris une pomme pour me rappeler le pêché originel...

Il avait une réponse pour tout; c'était bien lui le plus fort!

Pendant ce temps là, dans la communauté juive, l'heure est aussi au bilan et aux explications de texte. Moshé raconte:

- D'abord, il m'a dit que les juifs avaient trois jours pour quitter le Vatican. Je lui ai répondu que pas un de nous ne bougerait.

Puis, il m'a dit que toute la ville serait nettoyée des juifs. Je lui ai fait comprendre qu'on resterait tous ici.

- Et la fin ? Demande quelqu'un dans l'assistance. Qu'a voulu dire le Pape en prenant du vin et une hostie ?

Et Moshé répond:

- J'en sais rien. Quand j'ai vu qu'il prenait son casse-croûte, j'ai pris le mien...

The Best Way To Pray

A priest, a minister and a guru sat discussing the best positions for prayer, while a telephone repairman worked nearby.

"Kneeling is definitely the best way to pray," the priest said.

"No," said the minister. "I get the best results standing with my hands outstretched to Heaven."

"You're both wrong," the guru said. "The most effective prayer position is lying down on the floor."

The repairman could contain himself no longer. "Hey, fellas," he interrupted. "The best prayin' I ever did was

when I was hangin' upside down from a telephone pole."

Picnic

A Jewish Rabbi and a Catholic Priest met at the town's annual 4th of July picnic. Old friends, they began their usual banter.

"This baked ham is really delicious," the priest teased the rabbi. "You really ought to try it. I know it's against your

... Joyeux-Jeunes Retraités

religion, but I can't understand why such a wonderful food should be forbidden! You don't know what you're missing.

You just haven't lived until you've tried Mrs.Hall's prized Virginia Baked Ham. Tell me, Rabbi, when are you going to break down and try it?"

The rabbi looked at the priest with a big grin, and said, "At your wedding."

Un imam et un curé se trouvaient à partager le compartiment d'un train.

Au bout d'un moment, le curé ferma son bréviaire et fixa l'imam:

- Dites-moi, votre religion vous interdit de manger du porc. Mais vous est-il arrivé d'en goûter ?

L'imam referma son journal et répondit :

- Je dois vous dire la vérité : oui, à de rares occasions...

Mais je vous retourne la question, votre religion vous impose le célibat?

Le curé l'interrompt et dit :

- Je sais ce que vous allez me demander, est-ce que j'ai goûté au fruit défendu ? Et bien, comme je me dois aussi de dire la vérité : oui, une fois ou deux, j'ai goûté à ça.

Ils reprirent tous deux leurs lectures, puis l'imam baissa son journal, regarda le curé, et lui dit avec un clin d'oeil :

- C'est meilleur que le cochon, non ?

Un bonze tibétain, un rabbin et un prêtre catholique font un pique-nique au bord d'un lac. À la fin du repas, pendant leur promenade digestive, ils remarquent une barque amarrée sur la rive. Sans trop se poser de question, ils décident de prendre place dans l'embarcation et d'aller visiter une petite île qui se trouve au milieu du lac.

À mi-parcours, le bonze s'écrie :

- Eh! j'ai oublié une sandale sur le rivage!"

Et à l'immense surprise des deux autres, il bondit hors de la barque, se met à courir sur l'eau, et revient au bateau après avoir récupéré sa Tong.

Un peu plus loin, c'est au rabbin de s'écrier:

- Excusez-moi les amis, mais j'ai oublié mon chapeau sur la rive!"

Et au même instant, il sort de la barque et se met à courir sur l'eau! Quelques instants plus tard, il est de retour avec son chapeau.

Le prêtre, se sentant un peu niais vis à vis de ses deux amis se lance:

- Heu... Le crois que j'ai oublié mon chapelet sur la rive!"

Et mal assuré, il saute de la barque, et coule à pic.

Le rabbin confie alors au bonze:

- On est un peu 'vaches' tout de même, on aurait pu lui dire où se trouvaient les pierres..."

Et le bonze répond:

- Quelles pierres ?"

Show and Tell

A kindergarten teacher gave her class a "show and tell" assignment. Each student was instructed to bring in an object to share with the class that represented their religion.

Amicale Epatente des ...

The first student got up in front of the class and said, "My name is Benjamin and I am Jewish and this is a Star of David."

The second student got up in front of the class and said, "My name is Mary. I'm a Catholic and this is a Rosary."

The third student got up in front of the class and said, "My name is Tommy. I am Methodist, and this is a casserole."

What Religion is Your Bra?

A man walked into the ladies department of a Macy's and shyly walked up to the woman behind the counter and said:

- "I'd like to buy a bra for my wife."

- "What type of bra?" asked the clerk.

- "Type?" inquires the man, "There's more than one type?"

- "Look around," said the saleslady, as she showed a sea of bras in every shape, size, color and material imaginable.

- "Actually, even with all of this variety, there are really only four types of bras to choose from."

Relieved, the man asked about the types. The saleslady replied:

- "There are the Catholic, the Salvation Army, the Presbyterian, and the Baptist types.

- Which one would you prefer?"

Now totally befuddled, the man asked about the differences between them. The Saleslady responded:

- "It is all really quite simple:

The Catholic type supports the masses.

The Salvation Army type lifts the fallen,

The Presbyterian type keeps them staunch and upright,
and

The Baptist makes mountains out of mole hills.

Différentes conceptions

Un curé, un lama bouddhiste et un rabbin débattent pour savoir quand commence vraiment la vie.

Pour le bouddhiste, pas de doute : La vie d'un être commence dès que ses parents se mettent à penser et à désirer avoir un enfant.

Le curé n'est pas d'accord : (Mais non, cher ami, la vie commence quand il y a conception et que l'ovule est fécondé, pas avant ! D

Seul le rabbin se tait. Alors, n'y tenant plus, le curé demande : Et pour vous, rabbi, quand donc commence la vie ?

Le rabbin soupire et répond alors : Oh ! pour nous, vous savez, la vie commence quand le dernier enfant est marié !

True Confessions

A cabbie picks up a nun. She gets into the cab, and the cab keeps staring at her. She asks him why he is staring and he replies:

- I have a question to ask you but I don't want to offend you.

- Don't worry my son, when you have been a nun a long as I have, you get a chance to see and hear just about everything. I'm sure that there's nothing you could say or ask that I would find offensive."

- Well, I've always had a fantasy to have a nun kiss me.

She responds,

- Well, let's see what we can do about that: #1, you have to be single and #2 you must be Catholic.

The cab driver is very excited and says: - Yes, I am single and I'm Catholic too!

... Joyeux-Jeunes Retraités

The nun says : - OK, pull into the next alley.

He does and the nun fulfills his fantasy. But when they get back on the road, the cab driver starts crying.

- My dear child, said the nun, why are you crying?"

- Forgive me sister, but I have sinned. I lied, I must confess, I'm married and I'm Jewish."

The nun says: - That's OK, my name is Kevin and I'm on my way to a Halloween party.

Une religieuse prend un taxi pour se rendre à Dunkerque et constate que le beau chauffeur n'arrête pas de la regarder.

Elle lui demande pourquoi il la regarde si intensément. Il répond : « J'ai une question à vous poser, mais je ne voudrais pas vous offenser. »

Elle répond : « Mon fils, tu ne peux pas m'offenser. Quand tu auras mon âge et que tu auras été une religieuse aussi longtemps que je l'ai été, tu auras vu et entendu à peu près tout. Je suis certaine que rien de ce que tu pourrais me dire ou me demander ne serait une offense. »

« Et bien, j'ai toujours eu le fantasme qu'une religieuse me donne un baiser. »

Elle répond : « Et bien, nous allons voir ce que nous pouvons faire. Premièrement vous devez être célibataire et deuxièmement vous devez être catholique. »

Le chauffeur du taxi est très excité et dit : « Oui oui, je suis célibataire et catholique ! »

« O.K. » dit la religieuse, tournez dans la prochaine contre-allée. »

La religieuse comble alors son fantasme par un baiser à faire rougir une prostituée.

Alors qu'ils reprennent leur route, le chauffeur commence à pleurer.

« Mon cher enfant », dit la religieuse, « Pourquoi pleurez-vous ? »

« Pardonnez moi pour avoir péché. Je dois vous confesser que j'ai menti; je suis marié et je suis juif. »

La religieuse dit: « Ne vous en faites pas. Je m'appelle Alain et je vais au carnaval ! »

Heaven

A man arrives at the gates of heaven. St. Peter asks, "Religion?"

The man says, "Methodist."

St. Peter looks down his list, and says, "Go to room 24, but be very quiet as you pass room 8."

Another man arrives at the gates of heaven. "Religion?" "Baptist."

"Go to room 18, but be very quiet as you pass room 8."

A third man arrives at the gates. "Religion?"

"Jewish." "Go to room 11, but be very quiet as you pass room 8."

The man says, "I can understand there being different rooms for different religions, but why must I be quiet when I pass room 8?"

St. Peter tells him, "Well the Catholics are in room 8, and they think they're the only ones here"

Sister Mary & The Bet

Amicale Epatente des ...

Sister Mary burst into the office of the principal of Our Lady of Perpetual Motion parochial school in an advanced state of agitation.

"Father!" she cried, "just WAIT until you hear this!"

The priest led the sister to a chair, and said, " Now just calm down and tell me what has you so excited?"

"Well, Father" the nun began, "I was just walking down the hall to the chapel and I heard some of the older boys wagering money!"

"A serious infraction, indeed!" said the priest.

"But that's not what has me so excited, father" replied the nun, " it was WHAT they were wagering ON! They had wagered on a contest to see who could urinate the highest on the wall!!"

"What an incredible wager!" exclaimed the priest, "What did you do?"

"Well, I hit the CEILING, father."

"How much did you win?"

Le quotidien hors des couvents

AVIS AUX PAROISSIENS

Sainte innocence, ingénuité ou créativité ?

Ce sont de vrais avis placardés sur les portes de vraies églises de vraies paroisses. Ils sont écrits avec beaucoup de bonne volonté... et quelques problèmes de syntaxe...

* Jeudi prochain, à cinq heures de l'après-midi, il y aura une réunion du groupe des mamans. Toutes les dames, qui souhaiteraient faire partie des mamans, sont priées de s'adresser au curé.

* Vendredi à dix-neuf heures, les enfants de l'Oratoire feront une représentation de l'oeuvre "Hamlet" de Shakespeare, dans la salle paroissiale. Toute la communauté est invitée à prendre part à cette tragédie.

* A tous ceux qui ont des enfants et qui ne le savent pas encore, il y a dans la paroisse un espace réservé aux enfants.

* Les réunions du groupe de développement de la confiance en soi ont lieu les vendredis, à vingt heures. Prière de rentrer par la porte de derrière.

* Chère Dames, n'oubliez pas la prochaine vente pour nos œuvres de charité. C'est une bonne occasion pour vous débarrasser des choses inutiles que vous avez chez vous.

Amenez vos maris!

* Sujet de la catéchèse d'aujourd'hui: "Jésus marche sur les eaux"

* Sujet de la catéchèse de demain: "A la recherche de Jésus"

* Le chœur des plus de soixante ans va cesser ses activités pendant l'été, avec les remerciements de toute la paroisse.

* Le mois de novembre se terminera par une messe chantée par tous les défunts de la paroisse.

* Le tournoi de basket des paroisses va se poursuivre avec le jeu de mercredi prochain. Venez nous applaudir, nous allons tenter de battre le "Christ Roi"! (nom de l'équipe)

* Le prix du cours sur "Prière et jeûne" inclut les repas.

* S'il vous plaît, placez vos oboles dans l'enveloppe, avec les défunts dont vous souhaitez que l'on fasse mémoire.

* Souvenez-vous que jeudi commencera la catéchèse pour filles et garçons des deux sexes.

... Joyeux-Jeunes Retraités

Cha xú của một xo' m đạo nhỏ co' nuoi một con chim rã t khôn va' Cha rã t quy' con chim này. Một hôm, con chim của cha bị mấ t, cha nghĩ rằng xú mình nhỏ, chấ c ai cũng biế t là mình co' con chim.

Nghĩ vậy nên trong bài giảng trước nhà thờ hôm đố , cha xú hỏi: "Ai ở trong nhà thờ này co' con chim thì đứ ng dậy?", tức thì tá t cả đàn ông trong nhà thờ đứ ng dậy. Cha biế t mình đã lầm nên chử a lại: "Ai ở trong nhà thờ này từng thấ y con chim thì đứ ng dậy?", tức thì tá t cả đàn bà trong nhà thờ đứ ng dậy.

Cha biế t mình lại lầm nên chử a lại tiế p: "Ai ở trong nhà thờ này đã thấ y con chim của cha thì đứ ng dậy?", tức thì tá t cả ca' c sơ trong nhà thờ đứ ng dậy.



Publicité

Le PDG de Coca-Cola en audience à Rome demande au Saint-Père: - Je vous offre 5 millions de dollars si dans votre prière dominicale au monde, vous remplacez dans le Notre Père "Donne-nous notre pain quotidien" par "notre Coca quotidien".

Le pape sourit et lui répond: - Vous savez bien que ce n'est pas possible!

Alors le PDG insiste et lui propose 50 Millions de \$. Le pape réfléchit, se tourne vers son secrétaire et demande: -

Quand s'achève le contrat avec les boulangers?

Deux prêtres décident d'aller en vacances à Hawaii.

Ils sont déterminés à prendre de vraies vacances en ne portant rien qui pourrait les identifier comme étant membres du clergé.

Aussitôt arrivés, ils achètent bermudas, shorts, chemises, sandales, lunettes de soleil, etc ... Et le matin suivant, ils sont à la plage, habillés comme des touristes.

Assis sur leur chaise de plage, ils prennent un drink au soleil en appréciant leur situation de vacanciers lorsqu'une belle grande blonde aux formes désirables, en bikini topless, passe devant eux et dit avec un grand sourire :

"Bonjour, mon Père, bonjour mon Père" à chacun d'eux...

Ils sont éberlués. Comment sait-elle qu'ils sont prêtres?

Le jour suivant, ils retournent au magasin pour s'acheter des costumes de plage encore plus modernes. Toujours assis sur leur chaise de plage, ils profitent du soleil lorsque la même grande

Amicale Epatente des ...

blonde aux rondeurs plus que dénudées, monokini - string, leur adresse son plus beau sourire :

"Bonjour mon Père... Bonjour mon Père..." et continue son chemin.

Un des prêtres, n'en pouvant plus, l'interpelle :

"Une minute, jeune fille!"

"Oui, mon Père?" dit-elle.

"Nous sommes des prêtres et fiers de l'être, mais j'ai besoin de savoir comment vous pouvez vous en rendre compte, habillés comme nous le sommes?"

"Mais enfin mon Père... C'est moi... Soeur Catherine!!!"

Waking Up for Church

One Sunday morning, a mother went in to wake her son and tell him it was time to get ready for church, to which he replied,

"I'm not going." "Why not?" she asked.

"I'll give you two good reasons," he said, "One, they don't like me, and two, I don't like them." His mother replied,

"I'll give YOU two good reasons why YOU SHOULD go to church. (1) You're 59 years old, and (2) you're the pastor!"

Un vieux docteur souhaite enfin prendre sa retraite après plus de cinquante années d'exercice! Il trouve un jeune médecin pour lui succéder et il suggère au " petit nouveau " de l'accompagner au cours de quelques tournées afin que les gens s'habituent à lui progressivement. A la première maison, une femme se plaint :

- J'ai mal à l'estomac, docteur.

Le vieux docteur lui répond : - Eh bien, c'est que vous avez probablement abusé des fruits frais. Pourquoi est-ce que vous ne réduiriez pas la quantité que vous consommez ?

Lorsqu'ils quittent la maison, le plus jeune dit : - Vous n'avez pas même examiné cette femme. Comment en êtes-vous arrivé à votre diagnostic si rapidement ?

- Ce n'était pas la peine. Vous avez noté que j'ai laissé tomber mon stéthoscope sur le plancher? Quand je me suis baissé pour le ramasser, j'ai noté une demi-douzaine de peaux de banane dans la poubelle. C'était ce qui l'avait probablement rendue malade.

- Hmmm ! Très malin! Je pense que j'essayerai d'employer cette technique à la prochaine maison.

À la maison suivante, ils passent plusieurs minutes à parler avec une jeune femme. Elle se plaint d'une extrême fatigue :

- Je me sens complètement vidée.

Le jeune docteur lui dit :

- Vous aviez probablement trop donné de vous-même pour l'église. Peut-être vous devriez réduire cette activité et voir si cela vous permet de reprendre un peu d'énergie.

Lorsqu'ils quittent cette seconde maison, le vieux docteur dit à son cadet: - Votre diagnostic m'épate : comment êtes-vous arrivé à la conclusion que cette femme se donnait corps et âme aux tâches religieuses ?

- Eh bien, j'ai appliqué la technique que vous m'aviez indiquée précédemment j'ai laissé tomber mon stéthoscope et quand je me suis baissé pour le ramasser, j'ai vu le curé sous le lit...

A young doctor had moved out to a small community to replace a doctor who was retiring. The older gent suggested the young one accompany him on his rounds so the

... Joyeux-Jeunes Retraités

community could become used to a new doctor.

At the first house a woman complained, "I've been a little sick to my stomach." The older doctor said, "Well, you've probably been overdoing the fresh fruit. Why not cut back on the amount you've been eating and see if that does the trick?"

As they left the younger man said, "You didn't even examine that woman. How'd you come to your diagnosis so quickly?"

"I didn't have to. You noticed I dropped my stethoscope on the floor in there? When I bent over to pick it up, I noticed a half dozen banana peels in the trash. That was what was probably making her sick."

"Huh," the younger doctor said, "Pretty clever. I think I'll try that at the next house."

Arriving at the next house, they spent several minutes talking with an elderly woman. She complained that she just didn't have the energy she once did. "I'm feeling terribly run down lately."

"You've probably been doing too much work for the church," the younger doctor told her. "Perhaps you should cut back a bit and see if that helps."

As they left, the elder doc said, "Your diagnosis is almost certainly correct, but how did you arrive at it?"

"Well, just like you at the last house, I dropped my stethoscope. When I bent down to retrieve it, I noticed the preacher under the bed."

Aux USA, un soldat se précipite sur une religieuse. A bout de souffle, il lui demande :

- S'il vous plait, ma Sœur, puis-je me cacher sous votre jupe ? Je vous expliquerai dans un instant.

La religieuse accepte de le faire. Une minute plus tard deux MP (policiers militaires) se précipitent et demandent :

- Ma sœur, avez-vous vu un soldat ?

La religieuse leur répond alors :

- Il est parti dans cette direction.

Après que les deux MP soient partis, le soldat sort en rampant de sous la jupe et dit :

- Ma sœur, je ne pourrai jamais assez vous remercier. Voyez-vous, je n'ai pas envie d'aller en Irak.

La religieuse lui dit :

- Je vous comprends tout à fait.

Le soldat ajoute :

- J'espère que vous ne me trouvez pas grossier, mais vous avez une paire de belles jambes!

La religieuse répond :

- Si vous avez regardé un peu plus haut, vous auriez vu aussi une paire de belles couilles... je n'ai pas envie d'aller en Irak non plus.

Ce sont deux prêtres qui roulaient à vive allure sur une moto, lorsque les policiers les arrêtent pour leurs donner un billet d'infraction, le conducteur de la moto dit au policier :

- Ne vous inquiétez pas mon fils, Jésus est avec nous.

Le policier rétorque :

- Dans ce cas je dois vous donner deux contraventions ! L'une pour excès de vitesse et l'autre pour avoir circulé à trois sur une moto : c'est illégal.

Amicale Epatente des ...

Two prostitutes were riding around town with a sign on top of their car which said, "TWO PROSTITUTES.....\$50.00." A policeman, seeing the sign, stopped them and told them they'd either have to remove the sign or go to jail. Just at that time, another car passed with a sign saying, "JESUS SAVES." They asked the cop why he let the other car go and he said, "Well, that's a little different, it pertains to religion." So the two ladies took their sign down and took off. The following day found the same cop in the area when he noticed the two ladies driving around with a large sign on their car again. Figuring he had an easy bust, he began to catch up with them when he noticed the new sign which read..... "TWO ANGELS SEEKING PETER.....\$50.00."

Une jeune femme rencontre un curé.

-Bonjour Madame, je vous ai mariée il y a 2 ans?

-Oui Monsieur le curé je vous reconnais!

-Avez-vous des enfants ?

-Non ! Monsieur le curé. Nous essayons en vain d'en avoir depuis notre mariage.

Le curé répond: "Je vais à Rome la semaine prochaine, je vais allumer un lampion pour vous.

Huit ans plus tard, elle croise de nouveau le curé devenu évêque.

-Comment allez-vous?, lui demande t-il.

-Très bien.

-Avez-vous des enfants ?

-J'ai 3 paires de jumeaux et 4 filles en plus, soit un total de 10 enfants.

-Ah oui !!! . Et comment va votre mari ?

-Très bien. Il est en voyage. Il est parti à Rome éteindre votre crisse de lampion !

Un fermier vivait seul avec son chien depuis très longtemps. Ils étaient devenus deux compagnons inséparables. Un jour le chien meurt. Le fermier va rencontrer le curé du village pour lui demander s'il pourrait dire une messe pour son chien. Le curé lui dit:

- Je suis très désolé pour vous, mais on ne peut dire une messe pour un chien. A la paroisse voisine, il y a un prêtre, je ne sais trop de quel religion il est, mais peut être qu'il peut faire quelque chose pour toi.

- Bon, d'accord, je vais m'y rendre immédiatement. Croyez-vous qu'un don de 500 \$ serait suffisant pour une messe?

- Mais pourquoi ne m'as-tu pas dit que ton chien était catholique.

Un jeune juif qui travaille à l'étranger téléphone à sa mère :

- Maman, j'ai une nouvelle à t'annoncer : je me marie !

- Comme je suis contente, mon fils ! Quand ça ?

- Aujourd'hui, maman.

- Ah bon... Enfin ça ne fait rien. De toute manière c'était trop loin pour que je vienne.

- Il faut que tu le saches : elle n'est pas juive....

- Que veux tu ! L'important c'est que tu sois heureux !

- Elle est arabe...

- L'important je te le répète, c'est... ton bonheur !

- Et, elle est enceinte....

- Très bien ! J'avais tellement envie d'être grand-mère !

- Elle est enceinte, mais pas de moi....

- Écoute, ce qui compte c'est d'avoir un enfant pour égayer la maison. Si vous voulez venir habiter ici, pas de problème, vous prendrez ma chambre.

... Joyeux-Jeunes Retraités

- Et toi, maman, où iras-tu ?

- Ne t'inquiète pas pour ça, mon fils. Moi je raccroche et je meurs !

C'est un dame de 75 ans qui a une vision une nuit, elle voit Dieu et lui parle. Elle lui demande : "Combien de temps me reste-t-il à vivre ?"

Et Dieu de répondre : "Encore 35 ans !"

Aussi pendant toute l'année qui a suivi cette révélation, la vieille dame subit des tas d'opération de chirurgie esthétique, sa peau est retendue, son nez refait, elle fait des liposuccions...

Elle est pour ainsi dire, refaites à neuf !

Elle pense que comme elle doit vivre encore 35 ans autant qu'elle est l'air jeune de nouveau.

Après que tout soit enfin terminé, elle se décide à rentrer chez elle et au cours de cette même année, elle se fait renverser par une voiture et elle meurt sur le coup.

Arrivée au porte du Paradis, c'est Dieu en personne qui la reçoit. Elle lui demande tout de go : "Que s'est-t-il passé ? Il me semble que Vous m'avez dit que je devais vivre encore 35 ans !!!"

Et Dieu de répliquer : "Nom de Moi, je ne vous avais pas reconnu !"

Un futur beau-papa va rendre visite à son futur beau-fils. Il le trouve plongé dans la Torah, en train d'étudier.

Il s'assied à côté du jeune garçon et lui demande:

- Alors, on va parler entre hommes. Il faut bien que je saches quelques petites choses avant de te laisser marier ma fille, hein?... Comment gagnes-tu ta vie par exemple ?

- Heu, eh bien, j'étudie la Torah, et Dieu pourvoira à cela !

- Je vois. Et comment comptes-tu pourvoir aux besoins de ta future femme ?

- Eh bien, j'étudie la Torah, et Dieu y pourvoira !

- Et vos enfants ? Comment vous en occuperez-vous ?

- Une fois encore, la Torah et Dieu feront que tout ira bien

... Le beau-papa en puissance rentre alors chez lui, et sa femme lui demande:

- Alors? Quelles nouvelles?

- Oh... Il n'a pas de travail, il n'a même pas l'intention d'en trouver. Mais il y a au moins une bonne nouvelle: il me prend pour Dieu!

La loi de Murphy appliquée à la physique

C'est David qui est très très pieux, et qui va voir son Rabbín pour lui poser la question suivante:

- Rabbín! Oh, Rabbín! Ce matin j'ai reçu un signe étrange du Très Haut!

- Parle mon fils, que fut ce signe?

- Je n'ai pas su l'interpréter, mais je vais vous le conter. D'habitude quand je fais tomber ma tartine beurrée, elle touche le sol du côté beurré, quoiqu'il arrive. Or ce matin, elle s'est déposée délicatement du côté non beurré!

- Je vais y réfléchir, je te donnerai la signification demain mon fils.

Le lendemain:

- Rabbín! Oh, Rabbín! Alors, quel était donc ce signe que m'a donné le Très Haut?

- Après maintes réflexions, il m'est apparu que tu avais tout simplement beurré ta tartine du mauvais côté, mon fils.

Amicale Epatente des ...

Pourquoi se voiler la face

Un pasteur protestant, un prêtre et un rabbin décident d'aller faire une ballade par un beau dimanche d'été.

Il fait très très chaud et les trois amis sont épuisés et en sueur lorsqu'ils arrivent sur les berges d'un petit lac aux eaux claires.

L'endroit étant vraiment retiré de tout, ils n'hésitent pas une seule seconde et retirent tous leurs vêtements avant d'aller 'piquer une tête' dans le lac.

S'étant bien rafraîchi, le trio sort de l'eau et entreprend de ramasser quelques myrtilles, toujours en tenue d'Adam...

Seulement, alors qu'ils arrivent dans une clairière, ils tombent nez à nez avec un groupe d'une dizaine de dames qui visiblement avaient choisi cet endroit comme lieu de randonnée.

Sachant qu'il leur est impossible de retrouver leurs vêtements à temps, le pasteur et le prêtre cachent tant bien que mal leurs 'parties' derrière leurs mains. Le rabbin, par contre, se sert de ses mains pour se cacher la face!

Après que les dames aient quitté les lieux et que les trois amis se soient rhabillés, le pasteur et le prêtre s'enquière de la réaction de leur confrère rabbin:

- Pourquoi s'est-il caché le visage, plutôt que ses organes génitaux?

Et là le rabbin leur répond:

- Mes amis, je ne sais pas comment ça se passe chez vous, mais dans ma congrégation, c'est mon visage que les fidèles risqueraient de reconnaître...

QUI VEUX GAGNER DES MILLIONS. ???..

- Alors, Monsieur le Curé, première question pour 1000€: À quoi vous fait penser le chiffre 22 ?

- Réflexion ... Oui, on dit 22, v'là les flics

- Très bonne réponse. On continue pour 50.000€?

- Oui, oui

- À quoi vous fait penser le chiffre 33

- Réflexion ... Euh, chez le médecin dites 33

- Bien Monsieur le curé. Alors pour 100.000€, un peu plus compliqué : À quoi vous fait penser le chiffre 69?

- Réflexion ... Non, là franchement, je ne vois pas, je donne ma langue au chat

- Excellent Monsieur le Curé : langue à la chatte, très bien Monsieur le Curé. Alors, pour 300.000€, là on retourne dans votre domaine: Qu'a dit Ève en se voyant pour la première fois dans la glace ?

- Réflexion ... Non, là vraiment, j'ai un trou

- Magnifique Monsieur le Curé, c'est la bonne réponse. Que fait-on? On tente les 500.000€ ?

- Oui, oui, je suis joueur et puis c'est pour les oeuvres de la paroisse donc on continue...

- Qu'a dit Adam en se voyant pour la première fois dans une glace?

- Réflexion ... Non, vraiment, c'est trop dur...

- Excellent Monsieur le Curé !!! Je suppose que nous tentons le million. Alors qu'a dit Adam quand il a su que Ève était enceinte?

- Réflexion ... Ah zut!... Je le savais, j'aurais dû me retirer plus tôt...

- Mesdames et Messieurs, c'est fantastique, nous avons encore un gagnant aujourd'hui !

... Joyeux-Jeunes Retraités

Un juif, un catholique et un musulman discutent de qui parmi eux est le plus religieux.

Le musulman leur dit:

- Un jour que j'étais sur mon chameau en plein Sahara, une énorme tempête de sable s'est levée. J'ai vraiment pensé que mon heure était venue. Pourtant, alors que j'étais par terre collé à mon chameau et recouvert de plus en plus par le sable, je n'ai jamais perdu ma foi en Allah le tout puissant. J'ai prié, prié, encore prié, et soudain, la tempête de sable s'est arrêtée dans un rayon de 100 mètres autour de moi.

Depuis ce jour, je suis tout dévoué à Allah et je suis capable de réciter le Coran de mémoire!

Le catho reprend la main et dit:

- Moi, un jour où je péchais dans un petit canot, je me suis retrouvé à plusieurs miles des côtes sans m'en rendre compte, et une tempête s'est levée venant de nulle part! Comme toi, j'ai cru que ma dernière heure était venue, mais je n'ai pas perdu la foi et j'ai prié, prié, prié encore le Seigneur... Et soudain, tout autour de moi, la tempête s'est calmée, la mer est redevenue plate, et j'ai pu retrouver le port sans encombre. Depuis ce moment, je vais à l'église deux fois par semaine, je fais le catéchisme et je recueille le denier du culte pour la paroisse!

Le juif prend la parole à son tour pour dire:

- Un jour que je me baladais en ville, par une belle après-midi ensoleillée, un sac de sport est apparu devant moi, sur le trottoir venu de nulle part. J'ai plongé ma main dans le sac, et je me suis rendu compte tout de suite qu'il était plein de billets de banque. J'ai vraiment cru que mon heure était venue parce qu'on était samedi et qu'il nous est interdit de toucher à de l'argent le jour du Sabbat... Mais je n'ai pas perdu la foi en l'Éternel! J'ai prié, prié, encore prié, et soudain, dans un rayon de 10 mètres tout autour de moi, on est devenu Mardi!

Cứu trợ qua tay Bác Hồ

Một cụ già nọ, vì nghèo mà không biết làm sao có tiền ăn tết, nên mỗi buổi trưa bà vào nhà thờ đọc kinh và cầu nguyện.

Mấy chú cán bộ VC thường thấy bà vào nhà thờ lúc trưa vắng người thì sinh nghi, không chừng bà liên lạc gì với ông cha.. Nên chúng chia nhau rình rập. Vì bà đọc kinh rất sốt sắng và thường quỳ ở cuối nhà thờ nên bọn cán bộ nghe được trước khi ra về bà cầu nguyện như sau:

- Lạy Chúa cho con mười ngàn đồng để con có tiền lì xì cho cháu.

Muốn tuyên truyền cho nhà nước, thế là chúng có kế hoạch khẩn trương: kiếm cho ra 10000 bạc. 3 cán bộ móc túi ra chung nhau, tổng cộng mới có 6000. Ngày hôm sau chúng lén vào trước đến nơi bà thường quỳ, bỏ 6000 vào phong thư và cẩn thận đề "Bác Hồ thân tặng bà cụ" rồi để nơi bàn quỳ. Sau đó, 4 đứa tìm nơi ẩn nấp để hồ hởi chứng kiến thành quả tuyên truyền. Hôm ấy bà cụ vào và thấy bì thư, mở ra đếm được 6000 đồng. Xem lại bì thư thì thấy có chữ bác Hồ đề tặng như trên, bà mới cầu nguyện với Chúa như sau:

- Lạy Chúa, con cảm ơn Chúa đã cho con tiền nhưng lần

Amicale Epatente des ...

sau xin Chúa cho Thiên thần mang thẳng tới con, chứ đừng trao qua tay bác HỒ, lần này con thiệt mất 4000.

A little boy wanted \$100.00 very badly and prayed for weeks, but nothing happened.

Then he decided to write God a letter requesting the \$100.00.

When the postal authorities received the letter to God, USA, they decided to send it to the President.

The president was so amused that he instructed his secretary to send the little boy a \$5.00 bill.

The president thought this would appear to be a lot of money to a little boy.

The little boy was delighted with the \$5.00 bill and sat down to write a thank-you note to God, which read:

Dear God: Thank you very much for sending the money. However, I noticed that for some reason you sent it through Washington, DC., and those assholes deducted \$95.00 in taxes.

Une histoire ... pour Halloween !!!



Une histoire ... pour Pâques !!!

C'est la fin de l'année et Jésus, qui est élève à l'école de Nazareth, rentre chez-lui avec son bulletin scolaire. Et, franchement, ce n'est pas très bon.

Sa mère a déjà vu le mauvais bulletin. Elle n'a rien dit, méditant toutes ces choses dans son coeur. Mais, aujourd'hui, le plus difficile reste à faire. Il faut le montrer à Joseph.

MATHÉMATIQUES : ne sait quasiment rien faire, à part multiplier les pains et les poissons.

SENS DE L'ADDITION : n'est pas acquis, affirme que son Père et lui ne font qu'un.

ÉCRITURE : n'a jamais ses cahiers et ses crayons, est obligé d'écrire sur le sable.

GÉOGRAPHIE : n'a aucun sens de l'orientation, affirme qu'il n'y a qu'un chemin, et qu'il conduit à son père.

CHIMIE : ne fait pas les exercices demandés, et, dès qu'on a le dos tourné, transforme l'eau en vin pour faire rigoler ses copains.

ÉDUCATION : au lieu d'apprendre à nager, comme tout le monde, marche sur l'eau.

... Joyeux-Jeunes Retraités

EXPRESSION ORALE : grosses difficultés à parler clairement, s'exprime en paraboles.

ORDRE : a perdu toutes ses affaires à l'école et déclare, sans honte, qu'il n'a même pas une pierre comme oreiller.

CONDUITE : fâcheuse tendance à fréquenter les étrangers, les pauvres, les galeux, et même les prostituées.

Joseph se dit que ça ne peut plus durer, qu'il doit prendre des mesures sévères et il s'écrie :

«Et bien Jésus ! Puisque c'est comme ça, tu peux faire une croix sur tes vacances de Pâques !..

Et puis ...

Deux dernières histoires pour réfléchir ...

La copie de la copie ...

Un jeune novice arrive au monastère.

La tâche qui lui est assignée est d'aider les autres moines copistes à recopier les anciens canons et règles de l'église.

Il remarque que ces moines effectuent leur travail à partir de copies et non des manuscrits originaux.

Il va voir le Père abbé, lui faisant remarquer que si quelqu'un a fait une petite erreur dans la première copie, elle va se propager dans toutes les copies ultérieures.

Le Père abbé lui répond : "Cela fait des siècles que nous procédons ainsi, que nous copions à partir de la copie précédente, mais ta remarque est très pertinente, mon fils. Aussi irai-je vérifier moi-même les originaux dès demain."

Le lendemain matin, le Père abbé descend dans les profondeurs du sous-sol du monastère, dans une cave voûtée où sont précieusement conservés les manuscrits et parchemins originaux. Cela fait des siècles que personne n'y a mis les pieds et que les scellés des coffres sont intacts.

Il y passe la journée tout entière, puis la soirée, puis la nuit, sans donner signe de vie.

Les heures passent et l'inquiétude grandit.. À tel point que le jeune novice se décide à aller voir ce qui se passe.

Il descend et trouve le Père abbé complètement hagard, les vêtements déchirés, le front ensanglanté, se cognant sans relâche la tête contre le mur de pierres vénérables.

Le jeune moine se précipite et demande :

- Père abbé, que se passe-t-il donc ?!

- AAAAAHHHHH !!! Quels CONS ! Mais quels CONS ! ! ! !

C'était vœux de "charité", pas de "chasteté".

Une jeune journaliste de CNN avait entendu parler d'un très, très vieux juif qui se rendait deux fois par jour prier au mur des lamentations, depuis toujours. Pensant tenir un sujet, elle se rend sur place et voit un très vieil homme marchant lentement vers le mur.

Après trois quarts d'heure de prière et alors qu'il s'éloigne lentement, appuyé sur sa canne, elle s'approche pour l'interviewer.

"Excusez-moi, monsieur, je suis Rebecca Smith de CNN. Quel est votre nom ?"

"Morris Fishbien" répond-t-il.

Amicale Epatente des ...

"Depuis combien de temps venez-vous prier ici ?"

"Plus de 60 ans" répond-t-il.

"60 ans ! C'est incroyable ! Et pour quoi priez-vous ?"

"Je prie pour la paix entre les Chrétiens, les Juifs et les Musulmans.

Je prie pour la fin de toutes les guerres et de la haine. Je prie pour que nos enfants grandissent en sécurité et deviennent des adultes responsables, qui aiment leur prochain."

"Et que ressentez-vous après 60 ans de prières ?"

"J'ai l'impression de parler à un mur."

THƯƠNG VỢ

Một cặp vợ chồng đưa nhau đi thăm thánh địa Giêrusalem. Chẳng may tại chỗ bà vợ đột ngột qua đời.

Nhà hòm bàn với ông chồng: - 'Nếu ông muốn đưa bà nhà về xứ, thì sẽ phải tốn 5,000 đô la. Còn như mai táng bà ở ngay tại vùng đất thánh này, thì sẽ chỉ phải chi 200 đô la'.

Ông chồng suy nghĩ một lát rồi trả lời rằng ông muốn đưa thi hài bà về quê quán hơn.

Nhà quản ngục nhiên: - 'Tại sao phải chi 5,000 đô la, trong khi để bà nhà an nghỉ nơi thánh địa này, chỉ tốn 200 đô la?'

Ông già goá bụa trả lời: - 'Cách đây hơn hai nghìn năm, ở nơi Giêrusalem này có một người đã chết, được chôn cẩn thận, ba ngày sau sống lại. Tôi thật không muốn gặp trường hợp rui ro này !!!'

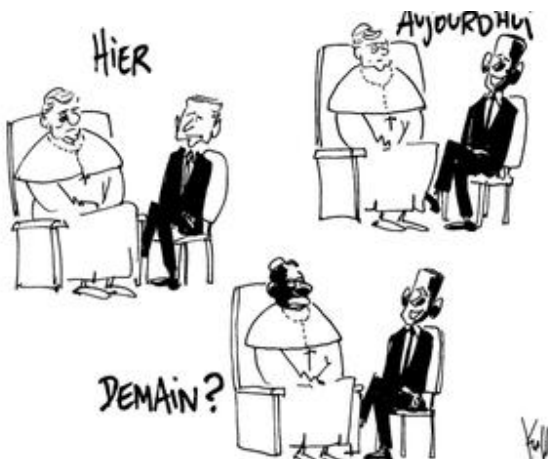

Un Allemand, un Anglais et un Français mangent dans un restaurant. Le type qui mange en face d'eux ressemble vraiment beaucoup à Jésus. A la fin, l'Allemand veut en avoir le cœur net, il se lève et va voir le type :

Vous savez que vous ressemblez beaucoup à Jésus ?

Je suis Jésus.

Ah quelle chance ! Je suis un fervent catholique et, justement j'ai un terrible mal de tête...

Jésus tend la main, touche son front et guérit son mal de tête.

L'Allemand revient à sa table et raconte ce qui s'est passé.

L'Anglais se lève à son tour et va voir Jésus :

Je crois en vous et j'ai un horrible mal au bras

Jésus tend la main, touche son bras et guérit son rhumatisme.

L'Anglais revient à sa table et raconte ce qui s'est passé. Le Français ne bouge pas.

Au bout d'un moment, Jésus se pose des questions. Il se

... Joyeux-Jeunes Retraités

lève à son tour et s'approche.

Et vous, dit-il au Français, vous n'avez mal nulle part ?

Surtout, ne me touchez pas ! Je suis en arrêt maladie ... !!!

Un père qui sait ce qu'il veut...

Le jeune homme venait tout juste d'obtenir son permis de conduire. Il demande donc à son père s'ils pouvaient discuter ensemble de l'utilisation de la voiture familiale. Son père l'amène dans son bureau et lui propose le marché suivant : « Tu améiores ton rendement scolaire, tu étudies la bible et tu te fais couper les cheveux. Ensuite, nous parlerons de la voiture. »

Un mois plus tard, le garçon revient à la charge et, encore, son père l'amène dans son bureau. Le père ne tarde pas à prendre la parole. : « Mon fils, je suis très fier de toi. Ça va beaucoup mieux à l'école; tu t'es concentré sur la bible plus que je ne l'aurais cru, mais tu ne t'es pas fait couper les cheveux. »

Le jeune réplique : « Tu sais, papa, j'ai réfléchi à cela. Samson avait les cheveux longs; Moïse avait le cheveux longs; Noé avait les cheveux long et Jésus avait les cheveux longs ».

Et du tac au tac, le père réplique : « Et ils se déplaçaient à pied ! »

Une jeune femme rencontre un curé.

-Bonjour Madame, je vous ai mariée il y a 2 ans?

-Oui Monsieur le curé je vous reconnais!

-Avez-vous des enfants ?

-Non ! Monsieur le curé. Nous essayons en vain d'en avoir depuis notre mariage.

Le curé répond:

"Je vais à Rome la semaine prochaine, je vais allumer un lampion pour vous.

Huit ans plus tard, elle croise de nouveau le curé devenu évêque.

-Comment allez-vous?, lui demande t-il.

-Très bien.

-Avez-vous des enfants ?

-J'ai 3 paires de jumeaux et 4 filles en plus, soit un total de 10 enfants.

-Ah oui !!! . Et comment va votre mari ?

-Très bien. Il est en voyage. Il est parti à Rome éteindre votre crisse de lampion !

L'évêque fait passer un examen aux futurs communiant. Il s'adresse à un premier enfant:

- Qu'a dit le Seigneur en instituant le sacrement du baptême?

- Il a dit : "Je te baptise au nom du Père du Fils et du Saint-Esprit".

- Très bien! Et toi demande-t-il à un second enfant, qu'a dit-il dit pour l'Eucharistie?

- Il a dit : "Prenez et mangez, ceci est mon corps, ceci est mon sang", répond le second enfant.

- Parfait! Et toi, demande-t-il à un troisième enfant, qu'a dit le Seigneur en instituant le sacrement du mariage?

- Heu...Heu...Ah oui! C'est quand il a dit: "Mon Dieu, pardonnez-leur, car ils ne savent pas ce qu'ils font"?

Amicale Epatente des ...

C'est un mari qui rentre plus tôt que prévu, et sa femme va l'accueillir, mais le gamin voit une ombre passer dans le couloir qui se dirige vers la pièce du fond... Le gosse s'y dirige, et il voit la porte de l'armoire se refermer... Il s'approche et il tape sur la porte de l'armoire

- Mon nounours et moi pensons qu'il serait bien de nous donner une petite récompense pour notre future discrétion.

Un billet de 10 francs est glissé sous l'armoire.

- Mon nounours et moi pensons que ce n'est pas suffisant ! Un billet de 20 francs arrive par dessous la porte.

Le gamin est ensuite torturé par le remords, et décide d'aller se confesser. Le dimanche suivant, il va donc au confessionnal.

- Monsieur le curé, mon nounours et moi voudrions nous repentir de...

- Ah non ! tu vas pas recommencer avec ton nounours !

Le prêtre et le rabbin....

Un prêtre dit à son rabbin d'ami:

- J'ai un truc pour manger gratuit.

- Super ! Donne-moi ton secret, répond le rabbin, très intéressé.

- Je vais au restaurant, assez tard, et je commande une entrée, un plat, du fromage, un dessert et puis je prends mon temps en dégustant un café, un cognac et un cigare et j'attends la fermeture.

Comme je ne bouge pas, et que toutes les autres chaises sont déjà rangées sur les tables, le garçon vient me voir pour encaisser.

Alors je lui réponds:

- Mais j'ai déjà payé à votre collègue qui est parti! Et le tour est joué!

Le rabbin dit alors:

- Très astucieux! Alors, on essaie demain?

- OK.

Le lendemain, les deux compères vont au restaurant et tout se passe comme prévu.

Au moment de la fermeture, le garçon demande s'il peut encaisser et le prêtre lui répond :

- Désolé, mais on a déjà payé à votre collègue qui est parti.

Et le rabbin d'ajouter:

- Et d'ailleurs, nous attendons toujours notre monnaie...

Education chrétienne

Un pasteur se ballade dans la campagne avec son petit garçon. Il tente de lui inculquer la morale chrétienne et le respect de de la nature, de Dieu etc...

Soudain, un moineau lâche une fiente sur le chapeau du papa "PLATSCH"...(c'était un gros moineau). Alors le gosse dit à son père:

- Oh papa, ton beau chapeau est tout sali: maman ne va pas être contente!

Et le père:

- Ce n'est pas grave mon fils. Remercions plutôt le Seigneur de n'avoir pas donné d'ailes aux vaches...

Aah... la franchise...

Un jour, Miguel le bucheron était occupé à couper une branche qui s'élevait au-dessus de la rivière. Soudain la hache tomba dans la rivière.

... Joyeux-Jeunes Retraités

Miguel pleurait si amèrement que Dieu lui apparut et lui demanda la raison de son désespoir. Le bucheron lui expliqua alors que sa hache était tombée dans la rivière. A sa grande surprise il vit Dieu plonger dans la rivière et remonter une hache d'or à la main:

- Est-ce la ta hache?, lui demanda-t-il.

Miguel lui répondit:

- Non.

Aussitôt Dieu retourna dans l'eau et revint cette fois avec une hache en argent:

- Est-ce la ta hache?, lui demanda-t-il à nouveau.

A nouveau le bucheron lui dit:

- Non.

A la troisième tentative, Dieu revint avec une hache en fer, et lui demanda à nouveau :

- Est-ce la ta hache?

- Oui!, lui répondit cette fois le bucheron.

Dieu, touché par l'honnêteté de l'homme, lui donna les trois haches.

Miguel rentra tout heureux à la maison.

Quelques jours plus tard, Miguel le bucheron longeait la rivière en compagnie de son épouse. Soudain celle-ci tomba à l'eau. Comme l'homme se mit à pleurer, Dieu lui apparut à nouveau et lui demanda la raison de son chagrin.

- Ma femme est tombée dans la rivière, lui répondit Miguel en sanglotant.

Alors Dieu plongea dans la rivière et réapparut avec Jennifer Lopez dans les bras:

- Est-ce la ta femme ?, lui demanda-t-il.

- Oui! hurla Miguel.

Dieu, furieux, fustigea l'homme:

- Tu prends le risque de me mentir? Je devrais te damner!

Miguel le bucheron l'implora:

- S'il te plait, Dieu, pardonne-moi! Comment aurais-je du répondre? Si j'avais dit 'Non' à Jennifer Lopez, la fois prochaine tu serais remonté avec Catherine Zeta-Jones.

Si, à nouveau, j'avais dit 'Non', tu serais revenu avec mon épouse et j'aurais dit 'Oui'.

A ce moment-là, tu me les aurais données toutes les trois. Mais je suis pauvre et pas du tout en mesure de nourrir trois femmes.

Ce n'est que pour cette raison là que j'ai dit 'Oui' la première fois.

Le nouveau curé

Un jeune curé, très angoissé, et après avoir été incapable de prononcer un mot le jour de son premier sermon, demande conseil à l'Archevêque, histoire d'être à la hauteur pour le dimanche suivant.

Ce dernier lui conseille de se verser quelques gouttes de vodka dans un verre d'eau pour être un peu plus détendu.

Le dimanche suivant, le jeune curé se sentit si bien qu'il aurait pu parler n'importe où. Sauf que, le retour à la sacristie, il trouve une lettre de l'Archevêque:

Mon fils,

La prochaine fois, mettez quelques gouttes de vodka dans de l'eau, et non pas quelques gouttes d'eau dans la vodka. Je vous fais part de quelques observations afin que ce que j'ai vu aujourd'hui ne se reproduise pas :

1. Il n'y a nul besoin de mettre une rondelle de citron sur

Amicale Epatente des ...

le bord du calice,

2. Evitez de vous appuyer sur la statue de la Sainte Vierge et surtout, évitez de la serrer dans vos bras et de l'embrasser,

3. Il y a 10 commandements et pas 12,

4. Les apôtres étaient 12, pas 7... et aucun n'était nain!

5. Nous ne parlons pas de notre Seigneur Jésus-Christ et de ses apôtres comme de "J.C. & Co."

6. Vous ne devez pas parler du Pape en disant "le Parrain",

7. Ben Laden n'a rien à voir avec la mort de Jésus,

8. L'eau bénite est faite pour bénir et non pas pour se rafraîchir la nuque,

9. Ne célébrez jamais la messe assis sur les marches qui mènent à l'autel,

10. Les hosties ne sont pas des gâteaux apéritifs à consommer avec le vin de messe,

11. L'initiative d'appeler les fidèles à danser était bonne, mais PAS celle de faire la chenille dans toute l'église,

12. L'homme assis près de l'autel, auquel vous vous êtes référé comme "le pédé" et "le travelo" en jupe, c'était moi...

Sincères salutations,

L'Archevêque

3 curés passent devant l'archevêque pour passer le test d'entrée. L'archevêque dit:

"Attachez vous cette ficelle autour de votre sexe, et laissez pendre la clochette qui est au bout..."

Les 3 curés s'exécutent... Une fois que le truc est en place; l'archevêque fait entrer une véritable bombe sexuelle, qui entame alors le plus torride des strip-tease devant le premier curé...

"tinglingling"...

L'archevêque regarde le premier curé et lui dit:

"Stanislas, mon fils, vous me décevez... Allez faire 5 "notre père" et allez vous doucher pour laver vos péchés..."

La strip teaseuse passe à la hauteur du deuxième curé...

Elle commence à se dandiner en enlevant son soutien gorge quand soudain:

"tinglinglingling"

L'archevêque est désespéré:

"Gustave, mon fils, vous n'avez donc aucune force pour lutter contre vos pulsions charnelles? Allez, 5 "ave maria" et allez vous doucher vous aussi..."

La strip teaseuse se charge du troisième curé, elle se dandine langoureusement, enlève tout, se frotte au curé, rien ne se passe, pas un bruit...

Au bout de 5 minutes torrides, l'archevêque est satisfait et dit:

"vous me comblez de joie... Je vous félicite! Je vous libère, vous pouvez rejoindre vos camarades sous la douche..."
"Tinglinglingling..."

Ce sont trois jeunes candidats à la prêtrise. L'évêque s'est déplacé spécialement au séminaire pour leur faire passer un dernier test. L'évêque conduit les trois candidats dans une pièce, et leur demande de se déshabiller. Ensuite, il demande à chacun de s'attacher une petite clochette à la bite. Lorsque tout le monde est prêt, une superbe fille entre dans la pièce et vient se placer devant le premier candidat. Elle entame un strip tease torride... mais n'a pas plutôt

... Joyeux-Jeunes Retraités

enlevé son soutien-gorge que l'on entend «Tinglingling».

- Recalé !

Elle recommence son strip devant le deuxième, et «Tinglingling».

- Recalé !

Elle se met devant le troisième, mais il reste de marbre. Elle se fout à poil, elle se caresse, elle lui fout la main au sac, rien... Le calme plat. L'Évêque :

Dans mes bras mon fils !

- Tinglingling !!!

16 METHODES BIBLIQUES POUR TROUVER UNE EPOUSE

1. Capturez une belle prisonnière de guerre, ramenez-la à la maison, obligez-la à se raser la tête et se couper les ongles, puis donnez-lui de nouveaux vêtements. Elle est à vous !

(Deutéronome 21:11-13).

2. violez une jeune fille, faites-vous prendre sur le fait et donnez de l'argent à son père. Vous voilà mariés.

(Deutéronome 22:28-29).

3. Trouvez une prostituée et épousez-la.

- Osée (Osée 1:1-3).

4. Repérez un homme qui a sept filles, et impressionnez-le en abreuvant son troupeau.

- Moïse (Exode 2:16-21).

5. Achetez un terrain et recevez une femme en prime.

- Booz (Ruth 4:5-10).

6. Allez à une fête et cachez-vous. Quand les femmes sortent pour danser, attrapez-en une et emportez-la pour être votre compagne.

- Benjaminites (Juges 21:19-25).

7. Faites en sorte que Dieu vous crée une épouse pendant votre sommeil (cela vous coûtera une côte).

- Adam (Genèse 2:19-24).

8. Acceptez de travailler sept ans en échange de la main d'une femme en mariage. Faites-vous arnaquer en épousant la mauvaise femme. Ensuite travaillez sept ans de plus pour avoir celle que vous vouliez. Eh oui. Quatorze ans de labeur pour une femme...

- Jacob (Genèse 29:15-30).

9. Coupez 200 prépuces aux ennemis de votre futur beau-père et obtenez sa fille en mariage.

- David (1 Samuel 18:27).

10. Même s'il n'y a absolument personne, promenez-vous un peu et vous trouverez sûrement quelqu'un.

Caïn (Genèse 4:16-17).

11. Devenez empereur d'une immense nation et organisez un concours de beauté.

- Xerxès (Esther 2:3-4).

12. Quand vous en voyez une qui vous plaît, rentrez à la maison et dites à vos parents "J'ai remarqué une femme, allez demander sa main pour moi". Si vos parents mettent en doute votre décision, dites à votre père "C'est elle que je juge bon de prendre, va la demander pour moi".

- Samson (Juges 14:1-3).

13. Tuez un homme et épousez sa femme (après quoi Dieu tuera votre fils).

- David (2 Samuel 11).

14. Attendez que votre frère meure. Ensuite, prenez sa veuve comme femme : ce n'est pas seulement une bonne

Amicale Epatente des ...
idée, c'est la loi.

- Onan et Booz (Deutéronome et Lévitique).

15. Ne faites pas la fine bouche. Remplacez la qualité par la quantité.

- Salomon (1 Rois 11:1-3).

16. Une femme ? Ah NON alors !!

Saint Paul (1 Corinthiens 7:32-35).

Le curé fait son sermon :

- Mes enfants, méfiez-vous de la tentation : on commence par une petite cigarette inoffensive, puis deux, puis trois, et on se met rapidement à boire, et c'est alors également le sexe sans limite qui fait son apparition, avec son cortège de femmes faciles et de perversions de toutes sortes !... Oui, là-bas, au fond, une question ?

- Oui, monsieur le curé. On trouve ça où, cette cigarette magique ?

— **N'arrivez jamais en retard !**

On fêtait le départ en retraite du curé de la paroisse par un souper d'adieu.

Le député maire était invité pour donner un bref discours. Comme il tardait à arriver, le prêtre décida d'énoncer quelques paroles pour passer le temps :

- Ma première impression de la paroisse, je l'ai eue avec la première confession que j'ai eu à écouter. J'ai tout de suite pensé que l'évêque m'avait envoyé dans un lieu terrible, quand la première personne que j'ai reçue me confia qu'elle avait volé un téléviseur, qu'elle avait soustrait de l'argent à son père, qu'elle avait aussi volé l'entreprise pour laquelle elle travaillait en plus d'avoir des relations sexuelles avec l'épouse de son supérieur. A l'occasion, il s'adonnait aussi au trafic de stupéfiants. Pour terminer, il me confessa qu'il avait transmis une maladie vénérienne à sa propre soeur. J'étais atterré, apeuré, mais avec le temps, je connus plus de gens et je m'aperçus que tous n'étaient pas ainsi. J'ai vu une paroisse remplie de gens responsables, avec de bonnes valeurs, croyant en la foi, et c'est pourquoi j'ai vécu les 25 années les plus merveilleuses de mon sacerdoce.

Sur ces mots arrive le député maire qui prend la parole. Bien sûr, il s'excuse de son retard et commence son discours :

- Jamais je n'oublierai le premier jour de l'arrivée du Père dans notre paroisse. En fait, j'ai eu l'honneur d'être le premier à me confesser à lui !

Một chàng trai lấy vợ có đạo. Sau 6 tháng học giáo lý, anh ta hỏi cha :

- Thưa cha, việc đạo con đã học xong rồi ! Còn việc đời thì phải học gì ạ ?

- "Vâng" và "dạ" là đủ rồi, con à !

An old man goes to the priest to ask him if he can remove a curse he has been living with for the last 40 years.

The priest says, "Maybe, but you will have to tell me the exact words that were used to put the curse on you."

The old man says without hesitation,

"I now pronounce you man and wife."

All eyes were on the radiant bride as her father escorted her down the aisle. They reached the altar and the waiting groom.

... Joyeux-Jeunes Retraités

The bride kissed her father and placed something in his hand.

The guests in the front pews responded with ripples of laughter.

Even the priest smiled broadly. As her father gave her away in marriage, the bride gave him back his credit card.

A man goes to see the Rabbi. "Rabbi, something terrible is happening and I have to talk to you about it."

The Rabbi asked, "What's wrong?"

The man replied, "My wife is poisoning me."

The Rabbi, very surprised by this, asks, "How can that be?"

The man then pleads, "I'm telling you, I'm certain she's poisoning me, what should I do?"

The Rabbi then offers, "Tell you what. Let me talk to her, I'll see what I can find out and I'll let you know."

A week later the Rabbi calls the man and says, "Well, I spoke to your wife. I spoke to her on the phone for three hours. You want my advice?"

The man said yes.

The Rabbi! replied, "Take the poison."

Un homme l'air très préoccupé va voir son rabbin:

- Rabbi, rabbi, quelque chose de terrible est en train de m'arriver! Il faut que vous m'écoutez !"

Le rabbin pose le livre qu'il était en train de lire et répond:

- Alors, qu'est-ce qui se passe David?"

- Rabbi, ma femme cherche à m'empoisonner."

Le rabbin fronce les sourcils:

- Allons David, ce n'est pas possible. Qu'est-ce qui te fait croire ça?"

Et David explique: - je vous assure rabbi, mes aliments changent de goût, je l'ai vue verser des produits dans mon verre en cachette... Qu'est-ce que je dois faire?"

Le rabbin réfléchit et répond: - Écoute David, voici ce que je te propose: je vais lui parler et je me ferai mon opinion par moi-même.

Reviens demain à la synagogue, je te donnerai mon avis."

Le lendemain, David retrouve le rabbin dans la synagogue.

Le religieux dit: - David, j'ai parlé à ta femme. J'ai eu ta femme pendant trois heures au téléphone... Tu veux mon avis?"

David répond d'une voix teintée d'anxiété:

- Oui rabbi."

- Eh bien, prends le poison, David"

Pourquoi les programmeurs mélangent toujours Noël et l'Halloween?

- Parce que DEC 25 = OCT 31 (25 en décimal (dec) équivalent à 31 en octal (oct))

Brouillard en Novembre,
Noël en Décembre
t'en pète (Tempête) en Novembre,
t'en chie en Décembre

Le coin du rire (2)

What Children say to God

Dear GOD,
In school they told us what You do. Who does
it when You are on vacation?
Jane

Dear GOD,
Are you really invisible or is that just a
trick?
Lucy

Dear GOD,
Is it true my father won't get in Heaven if
he uses his bowling words in the house?
Anita

Dear GOD,
Did you mean for the giraffe to look like
that or was it an accident?
Norma

Dear GOD,
Instead of letting people die and having to
make new ones, why don't You just keep the
ones You have now?
Jane

Dear GOD,
Who draws the lines around the countries?
Nan

Dear GOD,
I went to this wedding and they kissed right
in church. Is that okay?
Neil

Dear GOD,
What does it mean You are a Jealous God? I
thought You had everything.
Jane

Dear GOD,
Did you really mean "do unto others as they
do unto you"? Because if you did, then I'm
going to fix my brother!
Darla

Dear GOD,
Thank you for the baby brother, but what I
prayed for was a puppy.
Joyce

Dear GOD,
It rained for our whole vacation and is my
father mad! He said some things about You
that people are not supposed to say, but I
hope You will not hurt him anyway.

Your friend
(But I am not going to tell you who I am)

Dear GOD,
Why is Sunday school on Sunday? I thought it
was supposed to be our day of rest.
Tom L.

Dear GOD,
Please send me a pony. I never asked for
anything before, You can look it up.
Bruce

Dear GOD,
If You give me a genie lamp like Aladdin, I
will give you anything you want except my
money or my chess set.
Raphael

Dear GOD,
My brother is a rat. You should give him a
tail. Ha ha.
Danny

Dear GOD,
Maybe Cain and Abel would not kill each
other so much if they had their own rooms.
It works with my brother.
Larry

Dear GOD,
I want to be just like my Daddy when I get
big but not with so much hair all over.
Sam

Dear GOD,
I think the stapler is one of your greatest
inventions.
Ruth M.

Dear GOD,
I bet it is very hard for You to love all of
everybody in the whole world. There are only
4 people in our family and I can never do
it.
Nan

Dear GOD,
If You watch me in church Sunday, I'll show
You my new shoes.
Mickey D.

Dear GOD,
I would like to live 900 years like the guy
in the Bible.
Love, Chris

Dear GOD,
We read Thomas Edison made light. But in
school they said You did it.
So I bet he stoled your idea.
Sincerely, Donna

Le coin du savoir

Who Was Jesus, the Man?

By Heather Whipps, LiveScience.com - 10 April 2009

His story is perhaps the most famous on Earth.

Yet how much history is really known about the man at the center of [Christianity](#) is a subject of much debate, with scholars in agreement over some elements of [Jesus of Nazareth's](#) life and hotly divided on others.

There are no "eyewitness" accounts written about Jesus during his lifetime, so historians have to rely on interpretations of the four main canonical gospel texts, mostly scrawled several decades after his death.

Untangling the man from the myth is a delicate undertaking, but should be of interest to those [of all faiths](#), said Tobias Hagerland, a doctoral candidate at the University of Gothenburg, Sweden.

"I think it's natural for human beings to ask questions 'why' something happened, and those are not exactly the questions dealt with in the Gospels," said Hagerland. "It could be of interest both to [Christian believers and to critics](#) of that religion to know which aspects of Christianity are rooted in historical facts and which are derived from religious convictions and experiences that cannot really be evaluated from an historical point of view."

Jesus not a total mystery

The "Jesus" of history isn't a complete mystery to Biblical scholars, who often make a distinction between the man and the religious figure depicted in the scriptures.

"We do know some things about the historical Jesus — less than some Christians think, but more than some skeptics think. Though a few books have recently argued that Jesus never existed, the evidence that he did is persuasive to the vast majority of scholars, whether Christian or non-Christian," said Marcus Borg, a retired professor of religion and culture at Oregon State University and current fellow of the Jesus Seminar, a group of preeminent academics that debate the factuality of Jesus' life as portrayed in the Bible.

The following "facts" about Jesus would be affirmed by most history scholars, Borg said:

- 1) Jesus was born sometime just before 4 B.C. He grew up in Nazareth, a small village in Galilee, as part of the peasant class. Jesus' father was a carpenter and he became one, too, meaning that they had likely lost their agricultural land at some point.
- 2) Jesus was raised Jewish and he remained deeply Jewish all of his life. His intention was not to create a new religion. Rather, he saw himself as doing something within Judaism.
- 3) He left Nazareth as an adult, met the prophet John and was baptized by John. During his baptism, Jesus likely experienced some sort of divine vision.
- 4) Shortly afterwards, Jesus began his public preaching with the message that the world could be transformed into a "Kingdom of God."
- 5) He became a noted healer, teacher and prophet. More healing stories are told about Jesus than about any other figure in the Jewish tradition.
- 6) He was executed by [Roman imperial authority](#).
- 7) His followers experienced him after his death. It is clear that they had visions of Jesus as they had known him during his historical life. Only after his death did they declare Jesus to be "Lord" or "the Son of God."

Factuality not important

In between those points, the historical details are hard to verify, says Borg, who believes that the importance of the less "plausible" stories found in the Bible — such as the resurrection — lies not in whether they actually happened but in what they meant to Jesus' followers.

"If we understand these stories as parables about Jesus — as metaphorical narratives about him — then the question of their factuality vanishes as an important question," Borg told *LiveScience*. "[With] this approach," he continued, "it does not matter whether Jesus was born of a virgin or changed water into wine or walked on water. To those who insist on their factuality, I would say: 'Fine — let's not argue about that. Now, let's talk about what they mean.'"

Some parts of the Bible likely strayed from history for emphasis, Hagerland agrees. The public's negative reaction to Jesus' preaching of forgiveness is one example, he said.

"The reactions as depicted in the Gospels must have been exaggerated because, as far as we can know from historical research, no first-century Jew would have considered the proclamation of forgiveness blasphemous," Hagerland said. "It is far more likely then, that the controversy over Jesus' proclamation of forgiveness is not grounded in an historical exchange, but was brought into the episode for rhetorical purposes."

While crucifixion was a punishment consistent with Roman law during Jesus' time, historians say, the circumstances of Jesus' crucifixion certainly morphed in the decades following his death, according to Borg.

"Historically, Jesus was executed by the authorities — Roman imperial authority in collaboration with high-ranking priestly authority. Historically he did not 'die for the sins of the world,' but he was killed by the powers that ruled his world," Borg said.

"His followers found meaning in his death," Borg continued, and even though Jesus likely considered himself a prophet, the titles ascribed to him, "as messiah, Son of God, Lord, and so forth are probably post-Easter affirmations by his followers [and] testimonies to the significance that he had come to have in their lives. As testimonies, they are powerful affirmations about

Khoa học hiện đại và con đường Phật giáo

Nguyễn Thế Đăng

Khoa học phương Tây như chúng ta biết hiện nay phát xuất từ văn minh Hy Lạp. Vào khoảng 500 năm trước Tây lịch (TL), thời mà triết gia Karl Jaspers gọi là “thời trục”, đó là thời bình minh của triết học và tư tưởng với những vị đã thiết định nên cách thức và đường lối tư duy của nhân loại ở phương Đông và phương Tây, như giáo chủ Zarathustra, giáo chủ Mahavira, Phật Thích Ca Mâu Ni, Lão Tử, Không Tử, Socrates, Plato, Aristotle...

Những tư tưởng gia đầu tiên của Hy Lạp, trong câu hỏi bản thể hay nguyên nhân chất thể của vũ trụ là gì, đã được Thales (khoảng 624 – 547 trước TL) nói: “Tất cả là Nước”, Anaximandre (610 – 564 TL) cho rằng “Nguyên nhân chất thể và nguyên nhân sơ bản của vạn vật là cái Bất định”; với Anaximène (585 – 528) chất thể ấy là “Khí”, với Pythagore, vũ trụ là sự hòa âm (cosmos, chữ cosmos này cũng có nghĩa là vũ trụ) và Heraclite thì nói: “Mọi vật đều có thể biến đổi thành Lửa và Lửa cũng biến đổi thành bất cứ sự vật gì, cũng như hàng hóa biến đổi thành vàng và vàng biến đổi thành hàng hóa vậy”. Parménide xem “hữu thể” (être) là nền tảng của vạn vật. Còn Leucipus và Democrite (thế kỷ IV tr. TL) nói rằng chất thể của vũ trụ là những “nguyên tử”...

Đĩ nhiên, chúng ta cần hiểu nước, lửa, khí... hay hữu thể không phải ngây thơ theo nghĩa đen, mà các tư tưởng gia ấy chỉ muốn nói một điều, tất cả vũ trụ vạn vật đều sinh ra từ một thực thể, và do đó “vạn vật đồng nhất thể”.

Cho đến Plato (427 – 347 tr. TL) và nhất là học trò của Plato là Aristotle (384 – 322 tr. TL) đã chia rõ ràng sự hiểu biết về vũ trụ thành hai môn học Siêu hình học (Metaphysics) và Vật lý học (Physics): siêu hình học là môn học nghiên cứu về hữu thể hay bản thể và vật lý học nghiên cứu về sự vật, hiện tượng. Khoa vật lý học như chúng ta biết ngày nay phát xuất từ đó.

Từ lúc này trở đi, có khoa học và khoa học được phát triển chủ yếu theo hướng vật lý học, nghĩa là tìm kiếm sự thực của vật chất (vật chất là “sắc”, uẩn đầu tiên trong 5 uẩn của Phật giáo là sắc, thọ, tưởng, hành, thức). Chúng ta có thể kể ra vài khuôn mặt lớn, như Ptolemy (83 – 161) nhà thiên văn học, Euclid nhà toán học với tác phẩm Các nguyên tố (the Elements) (nói theo ngôn ngữ Phật giáo là các đại). Sau đó khoa học phương Tây bước vào thời Trung cổ, chịu ảnh hưởng của thần học với những tín điều như trái đất là trung tâm bất động của vũ trụ. Phải đến thế kỷ XVI với những nhà khoa học như Galileo (đưa sự thực nghiệm vào khoa học) và Copernicus (người đầu tiên khẳng định bằng khoa học rằng trái đất quay quanh mặt trời), thì khoa học mới dần tách ra khỏi tôn giáo, trở lại vị trí độc lập.

Chỉ sau Galileo chưa đầy nửa thế kỷ, Newton (1643 – 1727) với phát hiện về lực hấp dẫn, đã lý giải vũ trụ trong trật tự cơ học. Mọi hiện tượng đều được giải thích. Vũ trụ là trật tự, một trật tự cơ học, vận hành trên cơ sở định luật hấp dẫn. Mơ ước về một thế giới quan thống nhất, quy kết vào những nguyên lý thống nhất xem ra đã thành hiện thực. Nhưng vũ trụ cơ học cổ điển của Newton vẫn còn thô, “cứng” (cứng và mềm, hiểu theo thuật ngữ hiện đại, như của vi tính chẳng hạn) và chưa sâu sắc lắm, vì nó chưa chạm đến những phần vi tế của vũ trụ như: bản chất của lực hấp dẫn, bản chất của ánh sáng, mô hình của nguyên tử, lực điện từ, tương tác yếu, tương tác mạnh trong nguyên tử v.v...

Phải đợi đến đầu thế kỷ XX, vật lý học đã tiến một bước lớn, mà chúng ta gọi là vật lý học hiện đại, vi tế hơn, "mềm" hơn, sâu sắc hơn, và chính với nền vật lý này, thế giới quan của khoa học mới tiếp cận được với minh triết phương Đông. Những cuốn sách Đạo Vật lý (1977) của Fritjof Capra và Einstein và Đức Phật (2002) của J. Mac Farlane (cả hai tác giả đều là những nhà vật lý) đã chứng tỏ điều đó. Từ năm 1969, trong cuốn sách Nhà Vật lý và những Nhà Đạo học, Những Tương đồng trong Thế giới quan, nhà tâm lý học tiên phong Lawrence Le Shan đã làm một điều tra: ông đã đề lần lộn những câu nói của những nhà vật lý hàng đầu như Einstein, Max Plank, Niels Bohr, Heisenberg... với những câu nói của Viverananda, Krishnamurti, Tagore... thì ngay cả những người rất trí thức cũng khó mà phân biệt đâu là câu nói của nhà vật lý và đâu là câu nói của nhà đạo học.

Năm 1909, Einstein, dĩ nhiên dựa vào trào lưu khám phá mới trong vật lý học, đã nêu ra thuyết tương đối đặc biệt. Ở đây chúng ta chỉ nhắc đến hai điểm:

- Không gian, thời gian trước đây được xem như là hai đại lượng tuyệt đối thì nay chúng trở thành tương đối. Không gian, thời gian, khối lượng... nghĩa là tất cả mọi vật đều có thể co giãn. Khối lượng thì co lại, thời gian thì chậm lại khi chuyển động với tốc độ rất nhanh. Bằng tốc độ ánh sáng, vật tan biến thành ánh sáng và thời gian đồng hồ cũng không còn. Trước kia chúng ta chỉ sống trong một thế giới giác quan ba chiều, nay Einstein thêm vào chiều thời gian, thành ra một tổng hợp bốn chiều, gọi là thời – không, và vũ trụ không chỉ có bốn chiều mà có thể có n chiều. Tóm lại, tất cả thế giới chúng ta biết đều tương đối vì mỗi cái đều tùy thuộc vào những yếu tố khác. “Những từ ngữ đời thường “không gian” và “thời gian” ám chỉ một cấu trúc của không gian và thời gian thực ra là một sự ý niệm hóa đơn giản quá mức” (Heisenberg). Và ngành thiên văn khám phá vũ trụ không đứng yên mà đang giãn nở sau vụ nổ lớn Big Bang, vụ nổ năng lượng đã tạo ra vũ trụ chúng ta.

- Khối lượng có thể biến thành năng lượng trong một công thức rất đơn giản $E = mc^2$. Như vậy vật chất chỉ là dạng năng lượng cô đặc. Các hạt thì có đời sống biến đổi luôn luôn, có hạt chỉ sống chưa đầy một phần trăm triệu của một giây. Chúng ta có thể hình dung vũ trụ là một biển năng lượng trong đó các hạt từ năng lượng sinh ra rồi lại tan biến thành năng lượng, “sinh diệt trong khoảnh khắc”, như bọt biển từ nước biển sinh ra rồi tan vào nước biển. Đây cũng là một hình ảnh thí dụ về thực tại của Phật giáo Đại thừa.

Năm 1900, Max Plank phát hiện rằng năng lượng phát ra không theo một sự liên tục mà theo từng “gói”, từng lượng tử. Những gói năng lượng đó chỉ tùy thuộc vào tần số của bức xạ và một hằng số gọi là hằng số Plank. Và Heisenberg đã phát minh nguyên lý bất định: người ta không thể vừa biết vị trí, vừa biết vận tốc của một hạt. Biết chính xác vận tốc thì không thể biết chính xác vị trí của nó. Khoa học không còn là khoa học chính xác, mà là xác suất, đó là cơ học ma trận (matrix). Capra nói: “Nhìn chung, một hạt thiếu ổn định có thể phân hủy biến thành nhiều cách phối hợp khác nhau của những hạt khác, và ta lại không biết hạt đó sẽ mang hình dáng phối hợp nào. Chúng ta chỉ

Amicale Epatente des ...

có thể tiên đoán, trong một số lượng lớn các hạt thì khoảng 60% của chúng sẽ biến chuyển ra thể này, 30% sẽ biến chuyển ra thể khác và 10% sẽ biến chuyển theo kiểu thứ ba”. Tính xác suất này cho ta thấy hạt có vẻ “tự do”, không thể dự đoán chính xác “hành vi” của nó..

... Joyeux-Jeunes Retraités

Quan niệm về lượng tử mở đường cho khuynh hướng thứ hai của vật lý hiện đại, đó là vật lý lượng tử. Có lẽ điều quan trọng nhất mà vật lý lượng tử khám phá là vật chất có hai dạng: vừa là hạt vừa là sóng. Đó là một mâu thuẫn đối với ý thức chúng ta: một hạt như electron chẳng hạn vừa là hạt vừa là sóng, và những phương trình xem nó là hạt cũng đúng mà những phương trình xem nó là sóng cũng đều đúng. Từ đó có thêm một điều khá kỳ lạ là cái mà chúng ta quan sát tùy thuộc vào người quan sát, nếu ta quan sát theo hệ thống hạt thì vật chất là hạt, nếu quan sát theo hệ thống sóng thì nó là sóng. Schrodinger đã viết ra những phương trình sóng xác suất đó. Phương trình sóng xác suất được hiểu là khả năng xuất hiện của hạt. Chỉ khi có người quan sát, phương trình sóng mới “sụp đổ” (collapse) để sóng biến thành hạt.

Heisenberg đã nói: “Nguyên tử không phải là vật”. Ông nói tiếp: “Điều mà ta quan sát thấy không phải là thể tính đích thực của thiên nhiên mà là cái do thiên nhiên xuất hiện ra theo cách tra hỏi của chúng ta”. Và Bohr tóm tắt vào cuối đời mình: “Không hề có một thể giới lượng tử, chỉ có một sự miêu tả lượng tử trừu tượng”.

Tóm lại, với khoa học hiện đại, vật chất không còn là một chất thể cứng đặc, nó “mềm” hơn nhiều, ít “thật” hơn nhiều, với những chuyển động gần bằng tốc độ ánh sáng, với những hạt không ổn định, thoát hiện thoát biến. Vật chất chỉ là sóng năng lượng, và tùy theo sự “phá vỡ” phương trình sóng đó mà có một phương diện của hiện tượng xuất hiện với chúng ta, phù hợp với giác quan và ý thức của chúng ta, đó là cái chúng ta gọi là vật chất.

Hiện nay có gần 10 cách diễn dịch (interpretation) về thế giới vật lý, trong đó có hai đường lối diễn dịch chính.

Đường lối diễn dịch Copenhagen do Bohr và Heisenberg khởi xướng. Heisenberg nói: “Khoa học tự nhiên không mô tả và lý giải về tự nhiên đúng như tự thân tự nhiên. Đúng hơn, khoa học tự nhiên là một phần của tiến trình tương tác qua lại giữa tự nhiên và chính chúng ta”. Einstein cũng nói: “Sự vật luôn luôn là cái gì được chúng ta sáng tạo ra bằng tâm thức, nghĩa là cái gì chúng ta ấn định một cách tự do (trong chiều hướng có luận lý). Những sáng tạo như vậy, chúng tiêu biểu, đại diện cho “thực tại” đối với chúng ta, chỉ được biện minh bằng tính chất có thể hiểu được những gì giác quan đưa đến”. Sự vật không phải là hạt cũng không phải sóng. Sóng hay hạt đều là sự xuất hiện của một thể “khả năng” nào đó với nhà quan sát. Khi xác định một sự vật, con người đã làm “sụp đổ” phương trình sóng của nó và bắt ép nó vào trong một hệ thống định sẵn của mình. Như vậy, khi hỏi chất thể của vật là gì, đó là một câu hỏi vô nghĩa (hay “bất định” như lối nói của Anaximandre ở trên?).

Đường lối diễn dịch “đa thể giới” của lý thuyết “dây” (string theory) hay “siêu màng” (membran) được S. Hawking, nhà vật lý lý thuyết được xem là xuất sắc nhất hiện nay, và Feynman và Heisenberg, cả hai đều được giải Nobel vật lý. Quan điểm này nói rằng thực tại là một mạng lưới nhiều chiều (ít nhất là 10 chiều) và một phần của mạng lưới đó lọt vào cơ cấu không – thời gian bốn chiều của chúng ta để thành ra thế giới vật chất như chúng ta kinh nghiệm.

Sự tương đồng của khoa học vật lý và Phật giáo

Khi đi sâu vào bản chất của sự vật để tìm ra ý nghĩa và giá trị của toàn bộ đời sống, những nhà khoa học trở thành những triết gia. Einstein tìm ra giá trị và ý nghĩa con người trong những phát biểu tương đồng với Phật giáo: “Giá trị chân thực của một con người được xác định chủ yếu bởi mức độ tâm thức trong đó nó đã đạt đến giải thoát khỏi bản ngã... Một con người kinh nghiệm chính nó, những tư tưởng và cảm nhận của nó như cái gì tách lìa khỏi phần còn lại – một loại ảo tưởng thị giác của ý thức. Sự mê lầm này là một loại nhà tù cho chúng ta, hạn cuộc chúng ta trong những tham muốn cá nhân và luyện thương vùi người gần chúng ta nhất. Công việc của chúng ta phải là giải thoát chúng ta ra khỏi ngục tù này bằng cách mở rộng phạm vi thấu hiểu và đem tình thương để bao trùm tất cả vạn vật và thiên nhiên trong vẻ đẹp của nó”.

Đọc bất cứ cuốn sách vật lý nào của thời hiện đại, chúng ta đều có cảm giác thế giới vật lý là một cái gì không thực, thậm chí như một ảo ảnh: “Thí dụ như ta hỏi, liệu electron có giữ nguyên vị trí hay không, ta phải trả lời “không”; vị trí của electron có thay đổi theo thời gian hay không, ta phải trả lời “không”; electron có đứng yên hay không, ta phải trả lời “không”; electron có đang vận động hay không, ta phải trả lời “không”. (R. Oppenheimer) .. Những diễn tả về vật lý như vậy đều quy về một hình ảnh như kết luận của kinh Kim Cương:

Tất cả pháp hữu vi
Như mộng, huyễn, bọt, ảnh
Như sương, như điện chớp
Nên quán sát như vậy.

Schrodinger, người viết ra những phương trình sóng lượng tử đã nói: “Thế giới muôn hình muôn vẻ chỉ là sự xuất hiện (appearance, đây cũng là chữ mà các dịch giả dùng để dịch chữ “hình tướng” của Phật giáo ra tiếng Anh), nó không thật”. Eddington nói: “Khái niệm chất thể vật chất đã biến mất khỏi vật lý những hạt căn bản”. Ông nói tiếp: “Gốc rễ chung từ đó sự hiểu biết khoa học và mọi hiểu biết khác phát sinh... là nội dung của ý thức tôi”.

Chúng ta sử dụng năm giác quan và ý thức như thế nào thì thế giới hiện ra với chúng ta như thế ấy. Đây là điều mà Duy thức tông đã nêu lên thành nguyên lý của tông mình: “Ba cõi duy chỉ là tâm, muôn pháp duy chỉ là thức”. Một thí dụ thường gặp trong Phật giáo, khi có người quay tròn một cành củi có đầu than đang cháy trong đêm, chúng ta thấy một “thực thể” là một bánh xe màu lửa, vật tròn màu lửa ấy hẳn phải cứng đặc, như có thực thể. Cái mà chúng ta gọi là vật chất hay nguyên tử (“sắc” theo Phật giáo) hẳn cũng giống như vậy..

Nhưng theo Phật giáo, mặc dù vũ trụ muôn hình muôn vẻ sai khác như vậy, tất cả vẫn là một, tất cả thống nhất với nhau trong sự hòa điệu bí ẩn của “pháp giới nhất tâm”. Sự tương tác trong thống nhất như vậy đã tạo thành cái mà Hoa Nghiêm tông gọi là pháp giới sự sự vô ngại. Nhà vật lý lý thuyết Trịnh Xuân Thuận nói: “Từ thí nghiệm con lắc Foucault, dao động hoàn toàn không đếm xỉa gì đến địa phương xung quanh nó, bắt chập cả trái đất, mặt trời cho đến các cụm thiên hà địa phương. Nó hiệu chỉnh hành trạng của nó theo các thiên hà ở xa

Amicale Epatente des ...

... Joyeux-Jeunes Retraités

hay cũng có nghĩa là theo toàn bộ vũ trụ. Nói một cách khác, tất cả những gì đang ngầm diễn ra trong mỗi chúng ta đều được quyết định trong khoảng bao la của vũ trụ, mỗi một bộ phận đều mang trong đó cái toàn thể và phụ thuộc vào phần còn lại... Dẫu thế nào đi nữa, con lắc Foucault cũng buộc chúng ta phải rút ra kết luận rằng, có một loại tương tác hoàn toàn khác với những tương tác đã được mô tả bởi vật lý học, một loại tương tác bí ẩn không có liên quan với lực hoặc trao đổi năng lượng, mà chỉ có tác dụng liên kết toàn bộ vũ trụ” (Giai điệu bí ẩn – 1988).

Khi khoa học quy thế giới về năng lượng (như vụ nổ lớn Big Bang đã tạo ra vũ trụ chúng ta hẳn phải sinh ra từ năng lượng), vật chất là năng lượng cô đặc lại, thì Phật giáo quy mọi sự về tính Không. Và tính Không không phải là không có gì cả, mà theo những người chứng ngộ trong Phật giáo, như các thành tựu giả Ấn Độ hay như Lục Tổ Huệ Năng [xem chương Bát Nhã hay câu nói “Nào ngờ tự tính (tính Không) vốn tự thanh tịnh, nào ngờ tự tính vốn chẳng sinh diệt, nào ngờ tự tính vốn tự đầy đủ, nào ngờ tự tính vốn không lay động, nào ngờ tự tính sinh ra muôn pháp”], giải thích thì tính Không là thể tính Không chất thể của tất cả mọi sự. Kinh Hoa Nghiêm nói rằng thế giới như thật (pháp giới) xuất sinh từ Phật Tỳ Lô Giá Na, và tính Không là một phương diện của Tỳ Lô Giá Na hay Đại Nhật Như Lai. Phật có tính vũ trụ, trong kinh Pháp Hoa (phẩm Như Lai thọ lượng và phẩm Như Lai thần lực) cũng nói như vậy.

Khi vật lý hiện đại nói rằng vật chất là năng lượng thì Bát Nhã Tâm kinh nói rằng sắc (vật chất) tức là không. Tính Không này nếu dùng chữ của khoa học là năng lượng toàn thể và thuần túy nhất thì cái toàn thể và thuần túy ấy được kinh nói tiếp “bất sinh, bất diệt, bất cấu, bất tịnh”. Chúng ta đọc thêm cách diễn tả của Trịnh Xuân Thuận: “Vật chất có thể xuất hiện từ chân không nếu có năng lượng đủ lớn được tuôn ra. Chân không là cội nguồn của tất cả... Sự phóng thích năng lượng của chân không trong vũ trụ ở giai đoạn lạm phát còn có một hiệu quả khác cực kỳ quan trọng. Nó sẽ cho ra đời các hạt vật chất vũ trụ... Vũ trụ được tắm trong món xúp của các hạt quark, electron, notrinô, photon và các phản hạt của chúng”.

Nhưng năng lượng của khoa học thì chưa toàn thể và thuần túy, vì đó chỉ là năng lượng của một phần vật chất thô con người biết được mà thôi. Hiện nay chúng ta chỉ mới biết được chưa tới 10% vật chất vũ trụ, còn hơn 90% kia chưa biết được nên khoa học gọi là vật chất tối (dark matter). Nói theo Phật giáo, ngoài vật chất (sắc) còn có những thứ vật chất vi tế hơn, đó là thọ, tưởng, hành, thức. Phải chăng hơn 90% vật chất tối mà chúng ta chưa biết được ấy là những loại hạt mịn hơn, vi tế hơn, mà những máy móc làm bằng vật chất thô của khoa học hiện đại không thể “lọc” ra được. Cái sàng để thí nghiệm của chúng ta quá thô, nó chỉ giữ lại được đá và sỏi, còn cát thì không giữ được, vì không giữ được nên nói là không có, nói là vật chất tối. Và ngoài chất tối ra, biết đâu còn có mấy trăm phần trăm “phi vật chất” tối khác nữa?

Ở đây chúng ta nhìn thấy những giới hạn của khoa học – mà nói theo các nhà vật lý đã trích dẫn ở trên, đó cũng là giới hạn của các giác quan và ý thức của con người – không chỉ tốc độ ánh sáng là giới hạn của vật chất cõi này (nếu bằng tốc độ ánh sáng, vật chất sẽ tiêu tan thành ánh sáng), không chỉ là nguyên lý bất định... mà còn những hạt khác, sóng khác, trường khác.. Như tư tưởng, chúng là hạt nào, có tần số ra sao? Như khi chết, cái thân thức (mà người ta thường gọi là linh hồn) đi tái sinh và cảnh giới trung âm của nó, chúng là loại hạt nào, sóng nào? Hay chúng ở trong những chiều khác ngoài bốn chiều của thế giới vật lý của chúng ta, những chiều mà chúng ta chỉ dự đoán được qua những phương trình toán học, còn thì không thể nào biết được khi ngày nào chúng ta còn sống trong bốn chiều giác quan hiện thời. Rất nhiều điều chúng ta không biết bằng những dụng cụ thí nghiệm làm bằng vật chất thô của khoa học hiện đại, và chúng ta cho đó là vật chất tối. Ngay cả những hạt quark là những hạt được xem là căn bản nhất của những nguyên tử của cõi này, chúng ta cũng không biết chúng có hiện hữu hay không, hay đó chỉ là những tính toán trên những phương trình để cân bằng hai vế. Với cái nhìn của lý thuyết “màng” hay “dây”, thế giới thực sự thì có nhiều chiều, tiếc thay những chiều đó ở ngoài các giác quan và ý thức của chúng ta, nên chúng chỉ nằm trên những phương trình giả thiết.

Cũng như sự thống nhất vũ trụ mà chúng ta đã nói ở trên, sự thống nhất đó không thể thực hiện bằng cách ghép các sự vật với nhau, bằng cách ghép sóng với hạt, hay ghép các lực với nhau một cách giả tạo, hay thống nhất bằng những phương trình, vì đơn giản người ta không thể sống bằng phương trình, không hít thở bằng phương trình. Sự thống nhất đó chỉ có thể thực hiện, theo Phật giáo, bằng một tâm thanh tịnh, nghĩa là một tâm vượt khỏi sự phân chia chủ thể và đối tượng, thân và tâm, ta và người, ý thức và thế giới, vật chất và tinh thần, vật lý học và siêu hình học, tâm lý học và toán học, đạo đức học và sinh học... Bởi vì nghĩ cho cùng, chúng ta không có cái gì khác hữu hiệu nhất, vi tế nhất, cao cấp nhất ngoài một tâm thanh tịnh. Và có thể nói thêm, trong một nguyên lý của Phật giáo, tâm thanh tịnh thì tất cả thanh tịnh, tâm thống nhất thì tất cả thống nhất.

Một trong những lý do để khoa học gặp gỡ Phật giáo là ngày nay, các nhà vật lý phải đụng chạm đến những vấn đề triết học: chủ thể – đối tượng, vật chất – ý thức, tính liên tục và không liên tục, ngẫu nhiên và tất yếu... Phật giáo không chú trọng lắm đến một hệ thống lý thuyết thỏa mãn trí thức của con người mà chỉ chú trọng đến sự thực hành để tiêu diệt khổ đau, phiền não đạt đến giải thoát, phá bỏ hai cái che chướng là phiền não chướng và sở tri chướng để ngộ nhập thực tại không thể nghĩ bàn (bất khả tư nghì), và lý thuyết chỉ có nhiệm vụ phác họa cho thực hành, thực hành thành tựu thì lý thuyết cũng bỏ, như cái bè phải bỏ khi đã qua đến bờ bên kia. Phật giáo cũng có thể nói là một triết học và lý thuyết triết học đó đã đem lại thành công cho nhiều người suốt hơn 2.500 năm nay.

Con đường Phật giáo

Cũng như khoa học, cũng như tất cả mọi ngành học thuật và nghệ thuật khác, cũng như tất cả mọi lĩnh vực sinh hoạt của con người, Phật giáo cũng đi tìm thực tại tối hậu, thể tính tối hậu của con người, của ngoại vật. Chỉ nói riêng một phương diện của khoa học là sự thí nghiệm, thì Phật giáo cũng có người nghiên cứu thí nghiệm, có dụng cụ thí nghiệm, có đối tượng để thí nghiệm. Phòng thí nghiệm chính là thân tâm của chúng ta, người thí nghiệm và đối tượng thí nghiệm cũng là thân tâm của chúng ta. Thân tâm chúng ta có đủ các nguyên tố căn bản của vũ trụ, từ thô đến tế, cho nên thí nghiệm với đối tượng là thân tâm chúng ta cũng tức là thí nghiệm với đối tượng là vũ trụ.

Chỉ so sánh một dụng cụ hỗ trợ cho thí nghiệm là bộ óc so với máy điện toán, thì như những nhà khoa học nói, dù là máy điện toán thế hệ thứ năm, công năng tư duy của nó chỉ bằng có vài tế bào não, thế thì với một bộ máy điện toán, lại là bộ máy điện toán sinh học, với hàng tỷ tế bào như vậy, hẳn là không một bộ máy điện toán nào so sánh được, dù nó có cao lớn bằng một tòa nhà mấy mươi tầng. Huống gì còn

Amicale Epatente des ...

... Joyeux-Jeunes Retraités

tâm thức con người, cái “chủ thể” quyết định mọi sự, với kinh nghiệm của nhiều kiếp, lại không chỉ là bộ óc, mà chỉ dựa vào bộ óc một phần để làm việc.

Vì với phòng thí nghiệm là toàn bộ thân tâm như vậy, nên khi cuộc “thí nghiệm” thành công thì toàn bộ thân tâm cũng chuyển hóa. Đây là điều khoa học không làm được. Một nhà vật lý khi tìm ra một công thức, một lý thuyết, thân tâm họ không chuyển hóa, họ vẫn như cũ, với những phiền não như cũ, chỉ có thêm được một phần kiến thức mà thôi. Cũng như truyền thuyết của thuật giả kim (alchemy), khi người thí nghiệm thành công, đã làm ra được vàng, thì kỳ diệu thay người đó cũng được chính tiến trình thí nghiệm chuyển hóa, người đó không còn tham sân si để làm ra vàng nữa, bấy giờ toàn bộ thế giới trong tâm thức người ấy đã biến thành vàng.

Nhưng không chỉ có một dụng cụ siêu việt là bộ óc, hay rộng hơn, là cơ cấu thân tâm, Phật giáo còn chỉ dạy làm thế nào đưa cơ cấu thân tâm ấy đến khả năng cao nhất của nó. Chúng ta tiếc rằng, ngay cả một nhà bác học cũng không thể sử dụng hết bộ óc của mình, mà chỉ vận dụng tối đa chưa tới 10% khả năng bộ óc.. Phật giáo giúp chúng ta khai triển khả năng của toàn bộ thân tâm bằng giới, định, tuệ và rất nhiều cái khác không thể nói hết như tín, hạnh, nguyện... tùy từng người với cơ cấu thân tâm mình hợp với những cái nào, “pháp môn” nào. Lấy ví dụ đơn giản, muốn nhìn cho rõ (để thấy thực tại) thì không thể chạy lăng xăng, không thể buồn ngủ hay dùng chất kích thích cho mắt mờ, trí yếu (giới), tâm thức đó phải tập trung (định) và phải biết quan sát một cách tinh tế trong sự tịch lặng mà không bị ám ảnh bởi thành kiến, bởi chủ thể và đối tượng, ta và vật (tuệ).

Chúng ta không thể nói hết về những điều này, chỉ nói chung đường hướng tổng quát của Phật giáo là chuyển hóa con người để con người có thể kinh nghiệm được, sống an trú trong thực tại. K. Marx đã nói “Triết học không phải để giải thích thế giới (như các triết gia trước Marx), mà là để biến đổi thế giới”. Trong một cách nói như vậy, chúng ta có thể diễn tả rằng “Phật giáo không phải là giải thích về thế giới và con người, mà là để chuyển hóa con người, và khi con người được chuyển hóa, thế giới cũng được chuyển hóa (cả nội dung lẫn hình thức)”.

Nguyên lý của Phật giáo là: hãy làm cho tâm thức mình trong sạch, không phiền não, không biến động, không phân chia, khi đó thực tại tối hậu sẽ hiện ra (trong tâm ấy). Và tùy mức độ thanh tịnh của tâm thức đến đâu, thế giới như thật sẽ hiện ra tới mức độ đó. Mặt gương tâm sạch tới đâu, thế giới sẽ hiện ra tới đó. Thiền sư Vô Ngôn Thông, vị khai sáng dòng thiền Vô Ngôn Thông Việt Nam đã đại ngộ vì câu nói của Thiền sư Bách Trượng: “Đất tâm nếu không, thì mặt trời trí tuệ tự nhiên chiếu sáng”. Tâm nếu không phân chia chủ thể với khách thể, thân tâm và thế giới, tâm và vật, Phật giáo và khoa học..., nghĩa là không tự phân tán, không tự làm manh mún chính nó, thì mặt trời trí tuệ tự nhiên soi chiếu, thực tại tối hậu sẽ hiện tiền (hiện ra trước mắt).

Chúng ta đã biết, chính tâm thức và những cơ cấu lý thuyết của nó quyết định sẽ tìm ra cái gì (của thực tại). Phật giáo cũng thế, có điều, với Phật giáo, tâm thức cần quét sạch mọi thứ phiền não nhiễm ô của nó (mà Phật giáo gọi là phiền não chướng) kể cả những kiến thức lâu ngày đã thành thành kiến và những khuôn khổ cơ cấu lý thuyết (mà Phật giáo gọi là sở tri chướng – chúng ta chú ý hai chữ “chướng” này, “chướng” có nghĩa là ngăn che, một ý nghĩa rất “khoa học”) để cho thực tại hiện bày. Cho nên con đường “khoa học” của Phật giáo là Tự tịnh kỳ ý (tự làm thanh tịnh tâm ý mình), điều cuối cùng trong ba điều Phật dạy: “Các điều ác chớ làm. Các điều thiện vui làm. Tự tịnh tâm ý”.

Và bởi vì Phật giáo đưa toàn bộ thân tâm mình – nghĩa là toàn bộ vũ trụ, vì thân tâm mình có đủ mọi nguyên tố (các đại) của vũ trụ – vào công cuộc nghiên cứu thí nghiệm (mà chúng ta gọi là tu hành, thực hành) như vậy, cho nên thực tại mà Phật giáo tìm ra không chỉ là thực tại vật lý của vật lý học, mà còn là thực tại của tâm lý học, của đạo đức học, của mỹ học, của xã hội học... Một thí dụ, chẳng hạn đối với những tông phái cao nhất của Đại thừa, thực tại tối hậu vừa là tính Không (“hữu thể học” hay “thực tại luận”) vừa là đại bi hay tính thiện (có thể xem là “đạo đức học”), vừa là bản tính hay chân tâm (“tâm lý học”), vừa vốn toàn thiện toàn mỹ từ nguyên sơ (mỹ học)...

Như vậy, Phật giáo có thể thống nhất tất cả các ngành học (và tất cả mọi lĩnh vực xã hội) vào trong con đường của mình, con đường đưa đến thực tại tối hậu, đưa đến “thực tướng của tất cả các pháp”, thực tướng của tất cả các hiện tượng. Đó là con đường mà theo lời Đức Phật, toàn thiện ngay từ lúc khởi đầu, toàn thiện ở chặng giữa, toàn thiện ở lúc cuối cùng.

Historic Bible pages put online

01:34 GMT, Monday, 6 July 2009 02:34 UK

About 800 pages of the earliest surviving Christian Bible have been recovered and put on the internet.

Visitors to the website www.codexsinaiticus.org can now see images of more than half the 1,600-year-old Codex Sinaiticus manuscript. Fragments of the 4th Century document - written in Greek on parchment leaves - have been worked on by institutions in the UK, Germany, Egypt and Russia. Experts say it is "a window into the development of early Christianity".

Preservation secrets

Dr Scot McKendrick, head of Western manuscripts at the British Library, said the wide availability of the document presented many research opportunities.

"The Codex Sinaiticus is one of the world's greatest written treasures," he said.

"This 1,600-year-old manuscript offers a window into the development of early Christianity and first-hand evidence of how the text of the Bible was transmitted from generation to generation.



"The availability of the virtual manuscript for study by scholars around the world creates opportunities for collaborative research that would not have been possible just a few years ago."

The original version contained about 1,460 pages - each measuring 40cm by 35cm, he added. The British Library is marking the online launch of the manuscript with an exhibition - which includes a range of historic items and artefacts linked to the document. For 1,500 years, the Codex Sinaiticus lay undisturbed in a Sinai monastery until it was found in 1844 and split between Egypt, Russia, Germany and Britain. It is thought to have survived because the desert air was ideal for preservation and because the monastery, on a Christian island in a Muslim sea, remained untouched, its walls unconquered.

Top 10 worst Bible passages

9:24AM BST 01 Sep 2009

Readers of the humorous Christian website shipoffools.com were asked to submit their 'favourite' worst verses to compile the list, in a light-hearted project called [Chapter & Worse](#).

Topping it was St Paul's advice in 1 Timothy 2:12, in which the saint says: "I do not permit a woman to teach or to have authority over a man, she must be silent."

The extract is often used to justify opposition to women priests.

Next was this worrying verse endorsing genocide, from 1 Samuel 15:3: "This is what the Lord Almighty says ... 'Now go and strike Amalek and devote to destruction all that they have. Do not spare them, but kill both man and woman, child and infant, ox and sheep, camel and donkey.'"

Third was Moses's call to kill witches, in Exodus 22:18: "Do not allow a sorceress to live."

Another gruesome verse to make the list was Psalm 137, which celebrates this terrible revenge: "Happy is he who repays you for what you have done to us / He who seizes your infants and dashes them against the rocks."

A more controversial inclusion was that of St Paul's thoughts on homosexuality, from Romans 1:27, currently an extremely divisive matter with the Anglican church: "In the same way also the men, giving up natural intercourse with women, were consumed with passion for one another. Men committed shameless acts with men and received in their own persons the due penalty for their error."

Others on the list included God's test of Abraham in Genesis 22, in which Abraham is made to offer his son Isaac as a sacrifice; this endorsement of female subservience in Ephesians 5:22, "Wives, submit to you husbands as to the Lord"; and similar advice for slaves in 1 Peter 2:18: "Slaves, submit yourselves to your masters with all respect, not only to the good and gentle but also to the cruel."

Simon Jenkins, editor of shipoffools.com, said the idea behind the web poll was to make people think about **the dangers of selectively quoting from the bible**.

The list was unveiled at the Greenbelt Festival in Cheltenham on Monday¹⁰ evening.

This is the top 10 list in full:

No. 1: St Paul's advice about whether women are allowed to teach men in church:

"I do not permit a woman to teach or to have authority over a man; she must be silent." (1 Timothy 2:12)

No. 2: In this verse, Samuel, one of the early leaders of Israel, orders genocide against a neighbouring people:

"This is what the Lord Almighty says... 'Now go and strike Amalek and devote to destruction all that they have. Do not spare them, but kill both man and woman, child and infant, ox and sheep, camel and donkey.'" (1 Samuel 15:3)

No. 3: A command of Moses:

"Do not allow a sorceress to live." (Exodus 22:18)

¹⁰ 31-8-2009

Amicale Epatente des ...

... Joyeux-Jeunes Retraités

No. 4: The ending of Psalm 137, a psalm which was made into a disco calypso hit by Boney M, is often omitted from readings in church: "Happy is he who repays you for what you have done to us – he who seizes your infants and dashes them against the rocks." (Psalm 137:9)

No. 5: Another blood-curdling tale from the Book of Judges, where an Israelite man is trapped in a house by a hostile crowd, and sends out his concubine to placate them:

"So the man took his concubine and sent her outside to them, and they raped her and abused her throughout the night, and at dawn they let her go. At daybreak the woman went back to the house where her master was staying, fell down at the door and lay there until daylight. When her master got up in the morning and opened the door of the house and stepped out to continue on his way, there lay his concubine, fallen in the doorway of the house, with her hands on the threshold. He said to her, 'Get up; let's go.' But there was no answer. Then the man put her on his donkey and set out for home." (Judges 19:25-28)

No. 6: St Paul condemns homosexuality in the opening chapter of the Book of Romans:

"In the same way also the men, giving up natural intercourse with women, were consumed with passion for one another. Men committed shameless acts with men and received in their own persons the due penalty for their error." (Romans 1:27)

No. 7: In this story from the Book of Judges, an Israelite leader, Jephthah, makes a rash vow to God, which has to be carried out:

"And Jephthah made a vow to the Lord, and said, 'If you will give the Ammonites into my hand, then whoever comes out of the doors of my house to meet me, when I return victorious from the Ammonites, shall be the Lord's, to be offered up by me as a burnt-offering.'

Then Jephthah came to his home at Mizpah; and there was his daughter coming out to meet him with timbrels and with dancing. She was his only child; he had no son or daughter except her. When he saw her, he tore his clothes, and said, 'Alas, my daughter! You have brought me very low; you have become the cause of great trouble to me. For I have opened my mouth to the Lord, and I cannot take back my vow.'" (Judges 11:30-1, 34-5)

No. 8: The Lord is speaking to Abraham in this story where God commands him to sacrifice his son:

'Take your son, your only son Isaac, whom you love, and go to the land of Moriah, and offer him there as a burnt-offering on one of the mountains that I shall show you.' (Genesis 22:2)

No. 9: "Wives, submit to your husbands as to the Lord." (Ephesians 5:22)

No. 10: "Slaves, submit yourselves to your masters with all respect, not only to the good and gentle but also to the cruel." (1 Peter 2:18)

Days are too busy,



Hours are too few,



Seconds are too fast,



but there is always time to e-mail greetings to friends.....

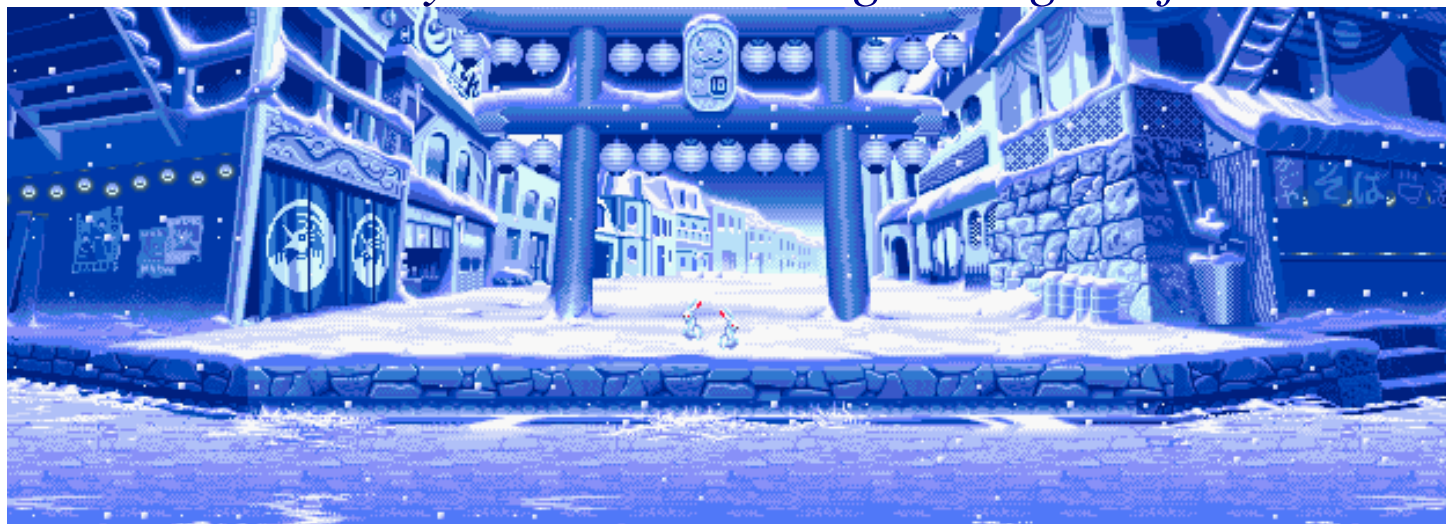

Merry Christmas & a Happy and prosperous New Year !!

Le coin des BD

Le Père Noël est une ordure

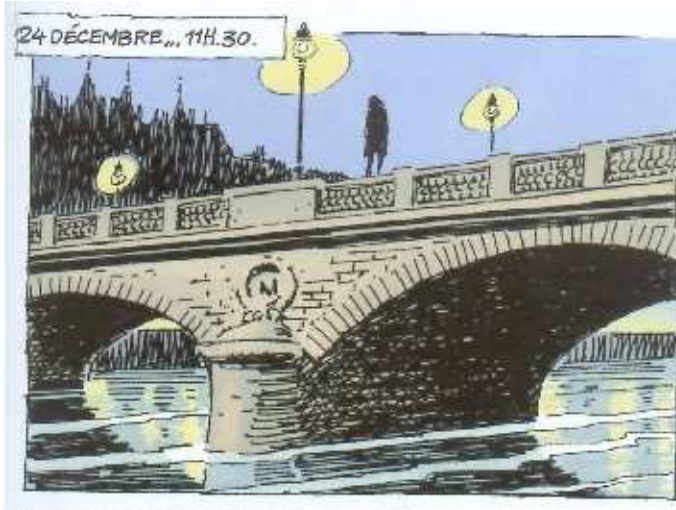

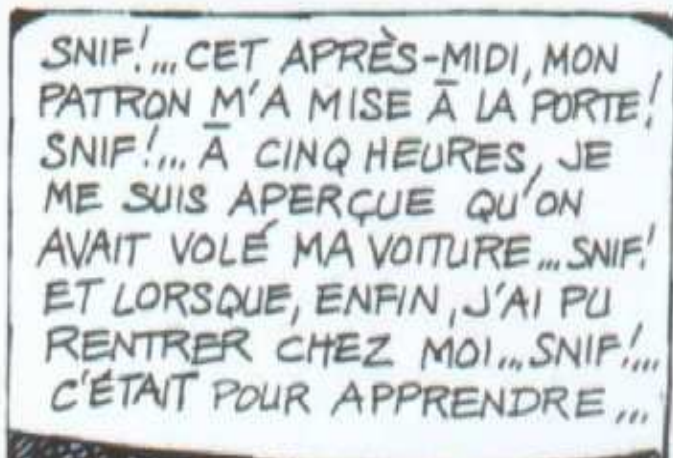



Le coin des BD (2)

Aider son prochain

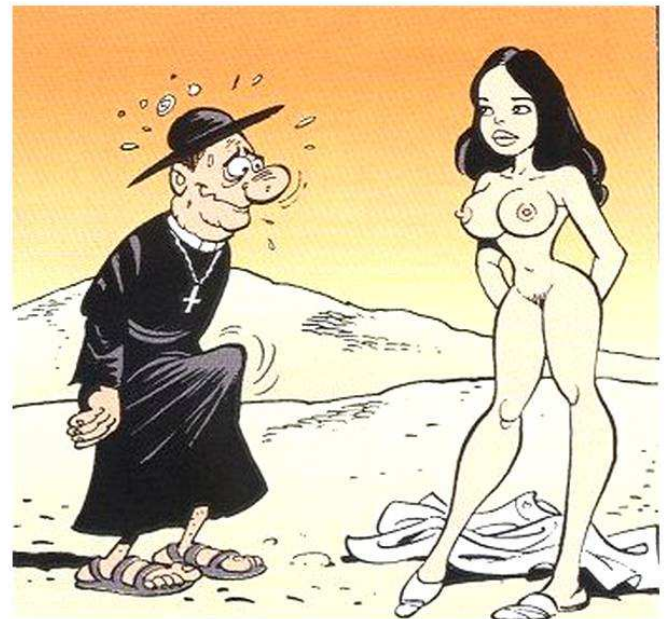



Our very best wishes for a Merry Christmas and a Happy and Successful New Year 2010.



Bonnes Fêtes à Vous & à Vos proches ...!
Et à Très Très Bientôt !
Grosses Bises à toutes et tous !



Le coin des merveilles

Des Ours



Amicale Epatente des ...



... Joyeux-Jeunes Retraités



Des Roses



Le Canard épilé de l'Amicale Epatente des Joyeux-Jeunes Retraités

Amicale Epatente des ...



... Joyeux-Jeunes Retraités



Des Champignons





Le coup de cœur de la Rédaction

Adam and Eve



[Adam and Eve](#) from the Falnama (Book of Omens) ascribed to Ja'far al-Sadiq , ca. 1550 , Safavid dynasty
Opaque watercolor, ink, and gold on paper ; H: 59.7 W: 44.9 cm ; Tabriz or Qazvin, Iran
Smithsonian Unrestricted Trust Funds, Smithsonian Collections Acquisition Program, S1986.251a-b



Hình ảnh ghi lại được giống như một bàn tay khổng lồ với các ngón tay đang mở ra. Nó được tạo nên bởi một ả tinh (ngôi sao chết siêu đặc, quay nhanh và giải phóng nhiều năng lượng vào không gian xung quanh). ả tinh này cách trái đất khoảng 17.000 năm ánh sáng và đang "trón" trong lòng bàn tay. ả tinh có đường kính khoảng 19,2 triệu km, song tinh vân (đám mây bụi khí) mà nó tạo ra có độ dài tới 150 năm ánh sáng.

Kính thiên văn Chandra của NASA - bay trên quỹ đạo cách bề mặt địa cầu 576 km - chụp được hình ảnh "bàn tay Chúa" nhờ tia X mà nó phát ra. Nhiệm vụ của kính thiên văn Chandra là chụp ảnh những vùng có mật độ năng lượng lớn trong vũ trụ, như tàn tích của những sao đã nổ tung.

ả tinh hình thành khi các sao thông thường hết nhiên liệu và sụp đổ vào trong. Phần lớn ả tinh có khối lượng gấp 1,35 đến 2,1 lần mặt trời. Chúng nặng hơn sao lùn trắng và nhẹ hơn hố đen. Các ả tinh quay rất nhanh ngay sau khi hình thành. Tốc độ quay tăng dần lên khi nó co lại. Một ả tinh mới ra đời có thể quay một vòng trong khoảng từ 1/700 tới 30 giây.

What appears, with a little imagination, to be the outstretched fingers were created by a spinning neutron star known as a pulsar buried deep inside the fist, which releases energy as it rotates.

Dubbed the **Hand of God**, following on from an **God's Eye** image released by European astronomers in February, the nebula pictured in the new X-ray was produced by the pulsar B1509, which is about 17,000 light years away. Although the pulsar itself is only 12 miles in diameter, the cloud or nebula that it produces stretches across 150 light years of space. The golden-red lights in the image are actually part of a neighbouring gas cloud, which has been energised by the wind of electrons and ions being spewed out from the pulsar.

The colours of the image represent different energy intensities – the blue lights are the areas of highest energy X-rays, followed by green and then red.

The X-ray image was recorded by Nasa's Chandra observatory which is circling 360 miles above Earth taking images of high-energy locations across the universe, such as the remnants of exploded stars.

Neutron stars are created when standard stars run out of fuel and collapse, and Nasa believes that the one pictured is rotating around seven times a second.

1:42PM BST 14 Apr 2009

Le canard branchu de l'Amicale Epatente des Joyeux-Jeunes Retraités

Bulletin d'Information et de Liaison de l'Amicale Epatente des Joyeux-Jeunes Retraités

Sommaire

Le Canard branchu	2
Des coincoins pour vous	6
Le « libre » coin	9
Le coin littéraire	12
Le coin littéraire (2).....	14
Le coin « pour réfléchir »	16
Le coin du rire.....	17
Le coin du rire (2).....	40
Le coin du savoir	41
Le coin des BD	49
Le coin des BD (2).....	52
Le coin des merveilles.....	54
Le coup de cœur de la Rédaction.....	58

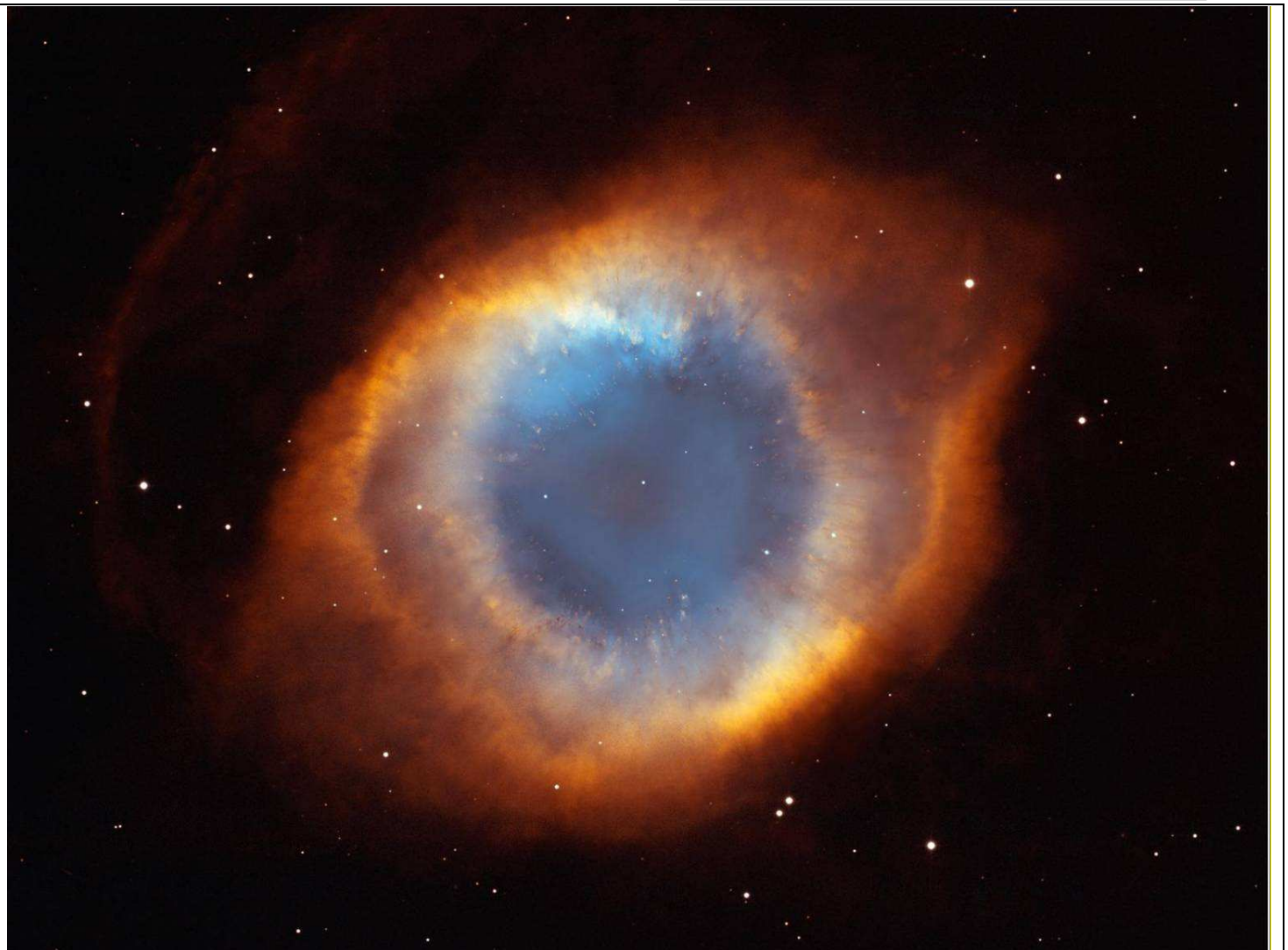

L'œil de Dieu - God's Eye